

JVC

2.1 SOUNDBAR WITH WIRELESS SUBWOOFER

TH-WL709H / TH-WL709S

Instruction Manual
Instruksjonsmanual
Instruktionsbok
Käyttöopas
Brugervejledning

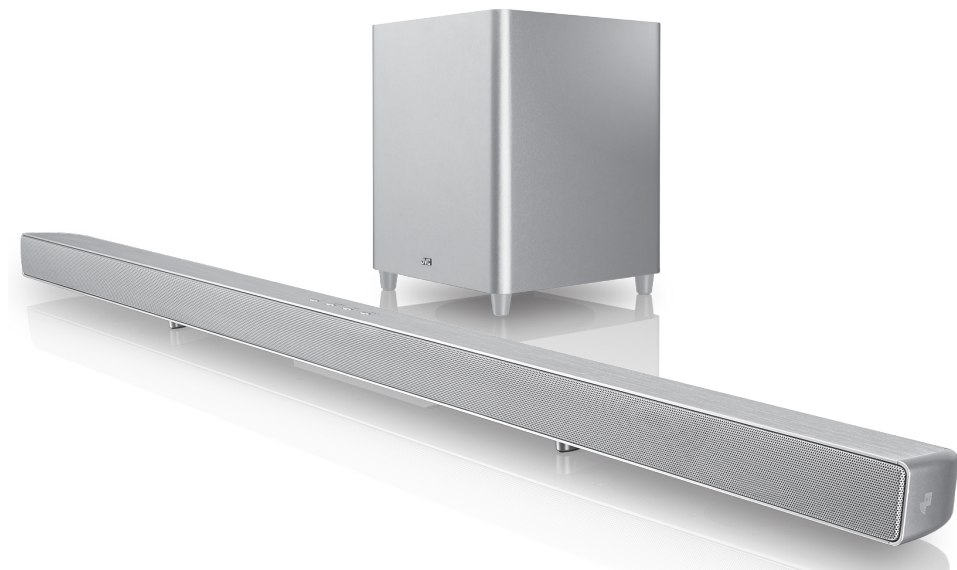

Contents

Safety Warnings	4
Unpacking	6
Product Overview	7
Main Unit.....	7
Rear View of Subwoofer	8
Remote Control	9
Preparation	10
Battery Replacement for the Remote Control	10
Remote Control Operation Range.....	10
Installing the Foot Pads	11
Wall Mounting.....	11
Speakers Placement.....	13
Connections	14
Method 1: Optical / Coaxial Connection	14
Method 2: HDMI Hub Connection.....	15
Method 3: AUX Connection	17
Connecting an MP3 Player	17
Connecting to the Mains Supply	18
Pairing the Wireless Subwoofer with the Soundbar	19
General Operation	20
Standby / ON	20
Automatic Power Off Function	20
Selecting Modes.....	20
Adjusting the Speaker Level Settings and Effects.....	21
AUX / Coaxial / Optical / HDMI Operation	21
Bluetooth® Operation	22
NFC (Near Field Communication) Operation	22
Maintenance	23
Hints and Tips	23
Product Fiche and Specifications	24

Safety Warnings

- Read all the instructions carefully before using the unit and keep them for future reference.
- Retain the manual. If you pass the unit onto a third party make sure to include this manual.
- Check that the voltage marked on the rating label matches your mains voltage.

Damage

- Please inspect the unit for damage after unpacking.
- Do not continue to operate the unit if you are in any doubt about it working normally, or if it is damaged in any way - switch off, withdraw the mains plug and consult your dealer.

Location of Unit

- The unit must be placed on a flat stable surface and should not be subjected to vibrations.
- Do not place the unit on sloped or unstable surfaces as the unit may fall off or tip over.
- The mains socket must be located near the unit and should be easily accessible.
- This unit is designed for indoor, domestic use only.

Temperature

- Avoid extreme degrees of temperature, either hot or cold. Place the unit well away from heat sources such as radiators or gas / electric fires.
- Avoid exposure to direct sunlight and other sources of heat.
- Attention should be drawn to the use of apparatus in moderate climates.

Naked Flames

- Never place any type of candle or naked flame on the top of or near the unit.

Moisture

- To reduce the risk of fire, electric shock or product damage, do not expose this unit to rain, moisture, dripping or splashing. No objects filled with liquids, such as vases, should be placed on the unit. Do not operate the unit with wet hands, near water or other liquid.
- If you spill any liquid into the unit, it can cause serious damage. Switch it off at the mains immediately. Withdraw the mains plug and consult your dealer.

Ventilation

- To prevent the risk of electric shock or fire hazard due to overheating, ensure that curtains and other materials do not obstruct the ventilation vents.
- A minimum distance of 5 cm around the unit should be maintained to allow for sufficient ventilation.
- Do not install or place this unit in a bookcase, built-in cabinet or in another confined space. Ensure the unit is well ventilated.

Safety

- Always disconnect the unit from the mains supply before connecting / disconnecting other devices or moving the unit.
- Unplug the unit from the mains socket during a lightning storm.
- In the interests of safety and to avoid unnecessary energy consumption, never leave the unit switched on while unattended for long periods of time, e.g. overnight, while on holiday or while out of the house. Switch it off and disconnect the mains plug from the mains socket.

Mains Cable

- Make sure the unit or unit stand is not resting on top of the mains cable, as the weight of the unit may damage the mains cable and create a safety hazard.
- If the mains cable is damaged it must be replaced by the manufacturer, its service agent, or similarly qualified persons in order to avoid a hazard.

Mains Adapter Cable

- Make sure the unit or unit stand is not resting on top of the mains adapter cable, as the weight of the unit may damage the cable and create a safety hazard.

Mains Adapter

- The mains adapter will continue to draw electricity from the mains supply when plugged in the mains socket. In the interests of safety and to avoid unnecessary energy consumption, never leave the adapter plugged in the mains socket while unattended for long periods of time. Disconnect the adapter from the power supply.



Use only power supplies listed in the user instructions.

Interference

- Do not place the unit on or near appliances which may cause electromagnetic interference. If you do, it may adversely affect the operating performance of the unit, and cause a distorted picture or sound.

Batteries

- Batteries used in the remote control for this unit are easily swallowed by young children and this is dangerous.
- Keep loose batteries away from young children and make sure that the battery holder tray is secure in the remote control. Seek medical advice if you believe a cell has been swallowed.
- Please dispose of batteries correctly by following the guidance in this manual.
- Do not expose the battery to direct sunlight or sources of excessive heat.
- Attention should be drawn to the environmental aspects of battery disposal.

Supervision

- Children should be supervised to ensure that they do not play with the unit and the remote control.
- Never let anyone especially children push anything into the holes, slots or any other openings in the case - this could result in a fatal electric shock.



The lightning flash with arrowhead symbol, within an equilateral triangle, is intended to alert the user to the presence of uninsulated “dangerous voltage” within the unit’s enclosure that may be of sufficient magnitude to constitute a risk of electric shock.



The exclamation point within an equilateral triangle is intended to alert the user to the presence of important operating and maintenance (servicing) instructions in the manual accompanying the unit.

Service

- To reduce the risk of electric shock, do not remove screws. The unit does not contain any user-serviceable parts. Please leave all maintenance work to qualified personnel.
- Do not open any fixed covers as this may expose dangerous voltages.

Maintenance

- Ensure to unplug the unit from the mains socket before cleaning.
- Do not use any type of abrasive pad or abrasive cleaning solutions as these may damage the unit’s surface.
- Do not use liquids to clean the unit.



To prevent the spread of fire, keep candles or other open flames away from this product at all times.

Thank you for purchasing your new product.

We recommend that you spend some time reading this instruction manual in order that you fully understand all the operational features it offers. You will also find some hints and tips to help you resolve any issues.

Read all the safety instructions carefully before use and keep this instruction manual for future reference.

Unpacking

Remove all items from the packaging. Retain the packaging. If you dispose of it please do so according to local regulations.

The following items are included:



Main Unit



Remote Control

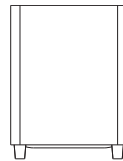

Subwoofer

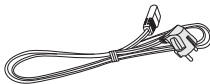

Mains Cable x 2



Mains Adapter for
Main Unit



3.5mm to
RCA Stereo Audio Cable



Optical Cable



RCA Extension Cable



Wall Bracket x 2



HDMI Converter x 3



Screw x 2



Foot Pad x 2



AAA Battery x 2

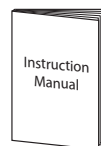

Instruction Manual

Product Overview

Main Unit

Front View

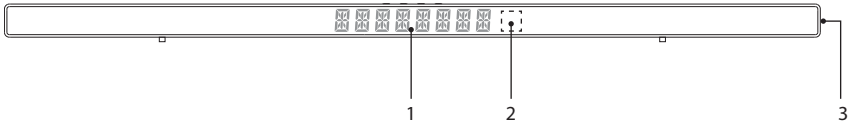

1. **LED Display**
Show the current status.
2. **Remote Control Sensor**
Receive signal from the remote control.
3. **NFC (Near Field Communication) Sensor**

Top View

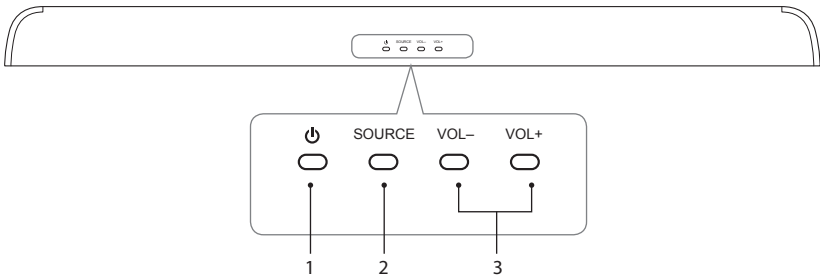

1. **⏻ Button**
Switch the unit between **On** and **Standby** mode.
2. **SOURCE** Button
Select the input source.
3. **VOL - / +** Button
Adjust the volume.

Rear View

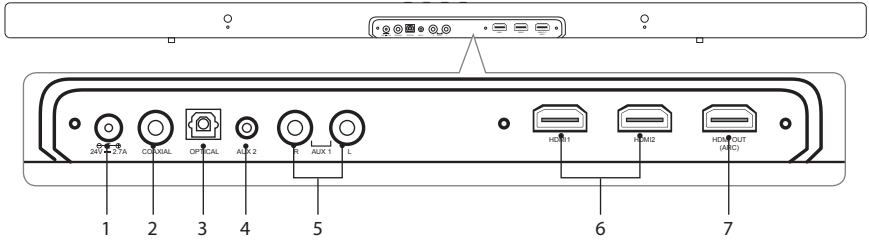

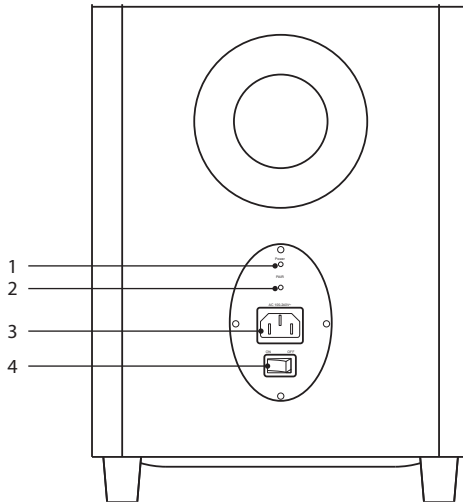

- 1. 24V 2.7A Socket
- 2. COAXIAL Socket
- 3. OPTICAL Socket
- 4. AUX-2 Socket
- 5. AUX 1 (L/R) Sockets
- 6. HDMI 1 / 2 Sockets
- 7. HDMI OUT (ARC) Socket

Rear View of Subwoofer



- 1. **POWER** Indicator
Light up orange when the pairing succeed.
- 2. **PAIR** Button
Pair with the main unit.
- 3. **AC 100~240V** Power Socket
- 4. **ON/OFF** Switch
Switch the subwoofer **ON** or **OFF**.

Remote Control

1.  Button
Switch the unit between **On** and **Standby** mode.
2.  Button
Mute the unit or resume the sound.
3. **AUX** Button
Switch between **AUX 1 / AUX 2** mode.
4. **DIGITAL** Button
Switch between **OPTICAL / COAXIAL** mode.
5. **HDMI** Button
Switch between **HDMI 1 / HDMI 2 / ARC** mode.
6. **TREB - / +** Buttons
Adjust the treble sound level.
7. **VOL + / -** Buttons
Adjust the volume.
⏮ Button
Skip to the previous track in *Bluetooth*[®] mode.
▶|| Button
Play / pause / resume playback in *Bluetooth*[®] mode.
▶▶ Button
Skip forwards to the next track in *Bluetooth*[®] mode.
8. **SUB - / +** Buttons
Adjust the subwoofer sound level.
9. **DTS TSHD** Button
Activate DTS TruSurround: **DTS TSHD / DTS WOW / DTS OFF**.
10. **DTS TVOL** Button
Activate DTS TruVolume: **TVOL ON / TVOL OFF**.
11.  **PAIR** Button
Direct switch to *Bluetooth*[®] mode.
Press and hold to enable *Bluetooth*[®] pairing in *Bluetooth*[®] mode.
If there is an existing connection, press and hold to disconnect the paired *Bluetooth*[®] device. The unit will then enter pairing mode.

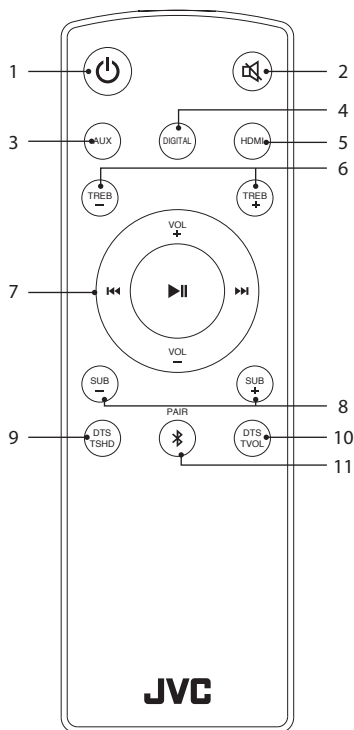

Preparation

Battery Replacement for the Remote Control

1. Press and slide the back cover to open the battery compartment of the remote control.



2. Insert two AAA size batteries. Make sure the (+) and (-) ends of the batteries match the (+) and (-) ends indicated in the battery compartment.

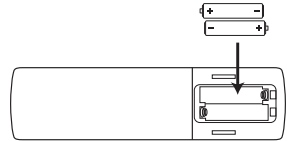

3. Close the battery compartment cover.



Handling the Battery

- Improper or incorrect use of batteries may cause corrosion or battery leakage, which could cause fire, personal injury or damage to property.
- Only use the battery type indicated in this manual.
- Do not install new batteries with used ones and do not mix different types of batteries.
- Do not dispose of used batteries as domestic waste. Dispose of them in accordance with local regulations.

Handling the Remote Control

- Do not drop the remote control.
- Do not allow anything to impact the remote control.
- Do not spill water or any liquid on the remote control.
- Do not place the remote control on a wet object.
- Do not place the remote control under direct sunlight or near sources of excessive heat.
- Remove the battery from the remote control when not in use for a long period of time, as corrosion or battery leakage may occur and result in physical injury, and / or property damage, and / or fire.
- When the battery is exhausted, the remote control will not function.

Remote Control Operation Range

- The remote control sensor on the front unit is sensitive to the remote control's commands up to a maximum of 5 metres away and within a maximum of a 60° arc.
- Please note that the operating distance may vary depending on the brightness of the room.

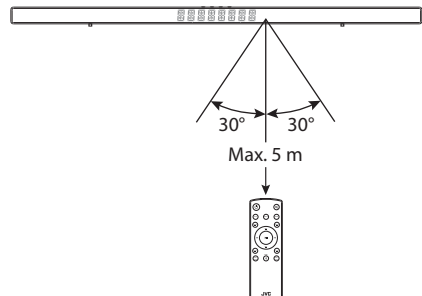

Installing the Foot Pads



Ensure all cables to the main unit are disconnected before installing or removing the foot pads.

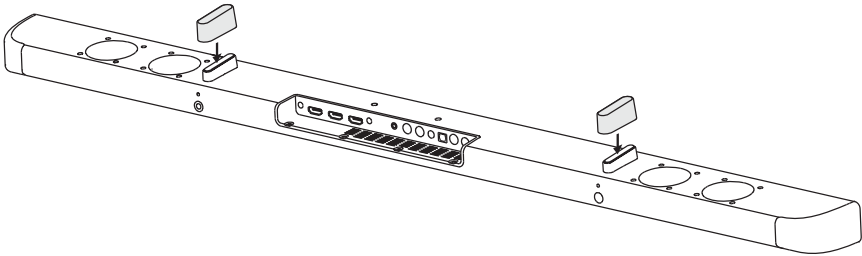

Wall Mounting



- Installation must be carried out by qualified personnel only. Incorrect assembly can result in severe personal injury and property damage (if you intend to install this product yourself, you must check for installations such as electrical wiring and plumbing that may be buried inside the wall). It is the installer's responsibility to verify that the wall will safely support the total load of the Soundbar.
- Additional tools (not included) are required for the installation.
- Do not overtighten screws.
- Keep this instruction manual for future reference.
- Use an electronic stud finder to check the wall type before drilling and mounting.

1. Attach the wall brackets (included) to the main unit with the supplied screws.

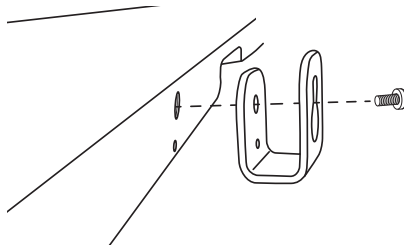

2. Drill 2 parallel holes (\varnothing 3-8 mm each according to wall type) in the wall. The distance between the holes should be 475 mm.

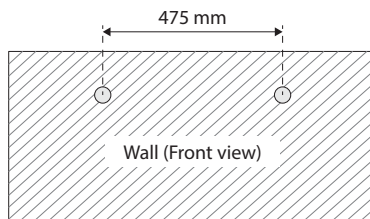

- Firmly fix 1 dowel (not included) into each hole in the wall if necessary.

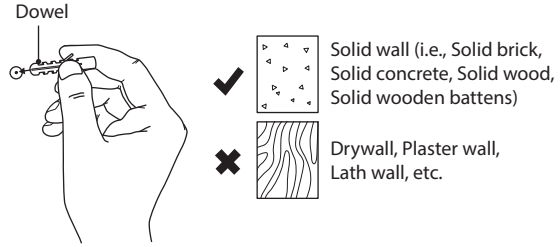

- Insert 1 screw (not included) into each dowel. Be sure to leave a 3 mm gap between the wall and the screw's head. Lift the unit over the heads of the screws and slot into place.

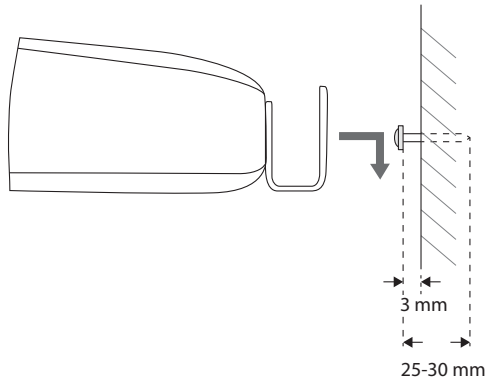

Speakers Placement

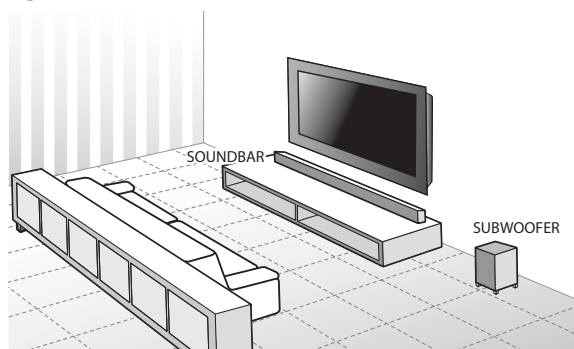

- The subwoofer should be within 5 metres of the soundbar in an open area (the closer the better).
- Do not put anything on the top of the subwoofer.

Soundbar

Soundbar carries most of the dialog as well as music and effects.

- If your TV is placed on a table, you can place the soundbar on the table directly in front of the TV stand, centered with the TV screen.
- If your TV is attached to a wall, you can mount the soundbar on the wall directly below the TV screen.

Subwoofer

A subwoofer is designed to reproduce powerful low bass effects (explosions, the rumble of spaceships, etc.).

- The performance of a subwoofer is directly related to its placement in the listening room. Experiment with placement before choosing a final location for your subwoofer. Find the location where the bass performance is best.

Connections



This section involves various methods of connecting the product to other external components. Ensure all audio connections of the unit are connected before connecting to the mains power socket.

Method 1: Optical / Coaxial Connection

Use an optical cable (included) / coaxial cable (not included) to connect the soundbar's **OPTICAL / COAXIAL** socket to the **OPTICAL OUT / COAXIAL OUT** socket of the external device. The simplest option is to connect your soundbar directly to your TV. If you connect the soundbar to another external device (e.g. Blu-Ray player), you will hear the sound from that device through the soundbar.

1. After connection, press **⏻** button on the unit or remote control to switch the unit on.
2. Press **SOURCE** on the unit or **DIGITAL** on the remote control repeatedly to select **OPTICAL** or **COAXIAL** to play audio from your input device.

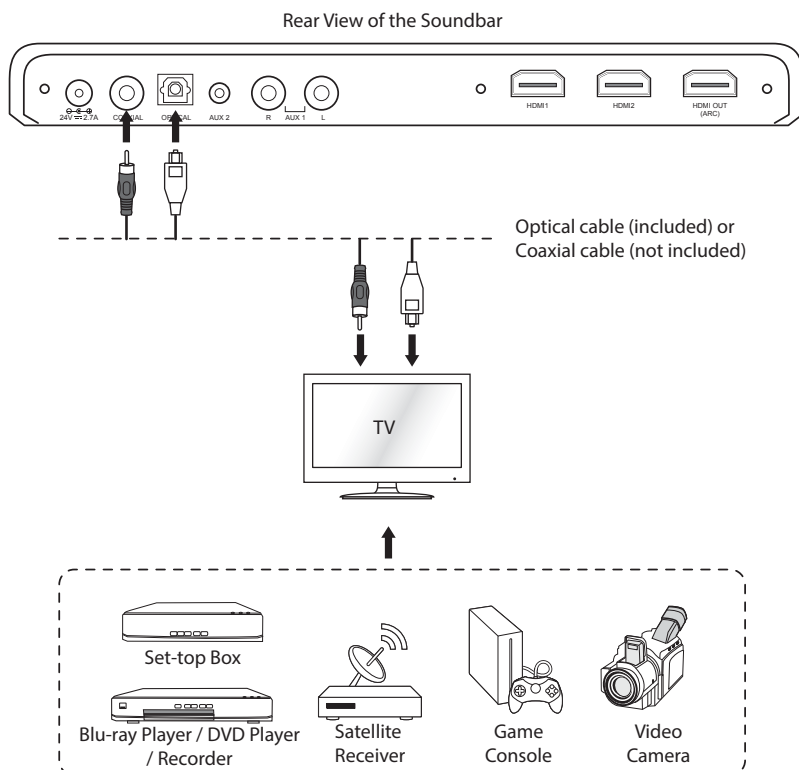

The unit may not be able to decode all digital audio formats from the input source. In this case, the unit will mute. This is NOT a defect. Ensure that the audio setting of the input source (e.g. TV, game console, DVD player, etc.) is set to **PCM** or **Dolby AC-3** (Refer to the user manual of the input source device for its audio setting details) with optical / coaxial input.

Method 2: HDMI Hub Connection

Using your Soundbar as a hub

Use this method to connect all your devices into your soundbar. If your TV is not ARC compatible, then you will need to follow “**Method 1: Optical / Coaxial Connection**” to listen to normal TV through your TV.

1. Connect an HDMI cable (not included) from your soundbar’s **HDMI OUT (ARC)** socket to the **HDMI IN** socket on your TV.
2. After connection, press **⏻** button on the unit or remote control to switch the unit on.
3. Press **SOURCE** on the unit or **HDMI** on the remote control repeatedly to select **HDMI 1** / **HDMI 2** to play audio from your input device.

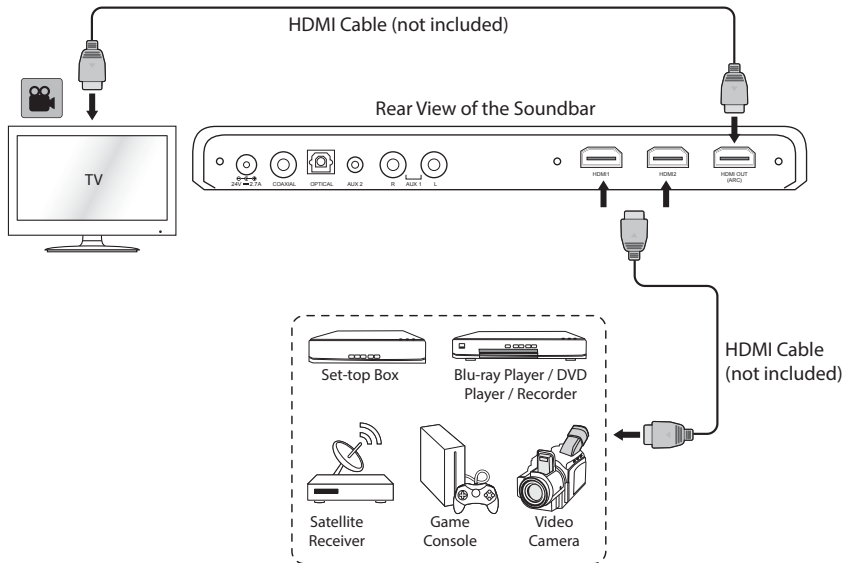

The unit may not be able to decode all digital audio formats from the input source. In this case, the unit will mute. This is NOT a defect. Ensure the audio setting of the input source (e.g. TV, game console, DVD player, etc.) is set to **PCM** or **Dolby AC-3** (Refer to the user manual of the input source device for its audio setting details) with HDMI input.

Using Your TV as a hub



- **Ensure to use an HDMI cables that can support the ARC function.**
- HDMI-CEC will be called different names by different manufacturers – please refer to your owner's manual for details on setting up HDMI-CEC and ARC.
- While using an HDMI cable for ARC function, CEC (Consumer Electronics Control) provides interoperability between the unit and various devices (e.g. TV). However, this unit is not guaranteed to fully operate with all HDMI-CEC enabled devices. This is NOT a defect.

The ARC (Audio Return Channel) function allows sound to travel to and from your ARC-compliant TV to your soundbar through a single HDMI connection. To enjoy the ARC function, please ensure that your TV is both HDMI-CEC and ARC compliant and set up accordingly. When correctly set up, the CEC feature allows you to adjust the volume output (**VOL +/-** and **MUTE**) of the soundbar with the TV remote control. When you switch your TV on/off with your remote control, your soundbar will also be switched on/off. Be patient that it might take a few seconds for your TV to tell your Soundbar to switch on or off.

Use this method to connect all your devices into your TV.

1. Connect an HDMI cable (not included) from your soundbar's **HDMI OUT (ARC)** socket to the **HDMI (ARC)** socket on your ARC-compliant TV.
2. After connection, press **⏻** button on the unit or remote control to switch the unit on.
3. Press **SOURCE** on the unit or **HDMI** on the remote control repeatedly to select **ARC** to play audio from your input device.

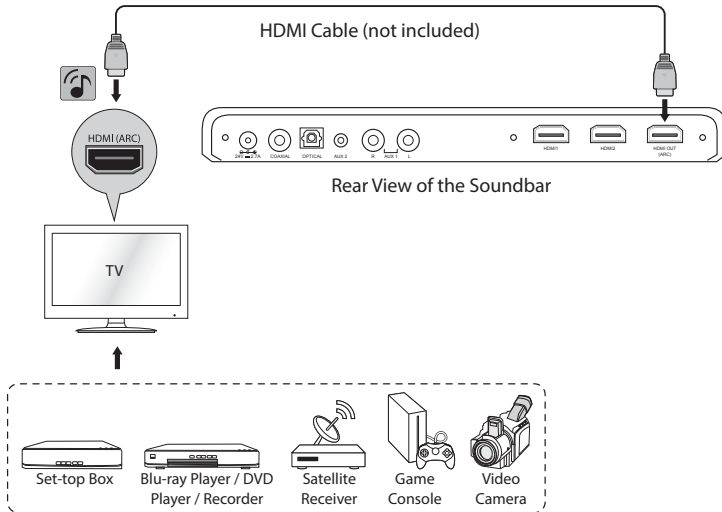

Using the HDMI converter

Connect the HDMI cable with the HDMI converter (included) in area with insufficient space for HDMI cable connection.

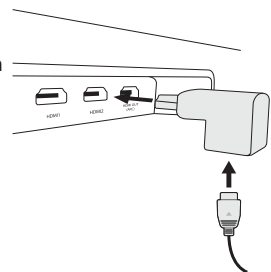

Method 3: AUX Connection

1. Use an RCA to RCA stereo audio cable (not included) or 3.5 mm to RCA stereo audio cable (included) to connect the soundbar's **AUX 1 (L/R)** socket to the **AUDIO OUT** sockets of the external device.
2. After connection, press **⏻** button on the unit or remote control to switch the unit on.
3. Press **SOURCE** on the unit or **AUX** on the remote control repeatedly to select **AUX 1** to play audio from your input device.

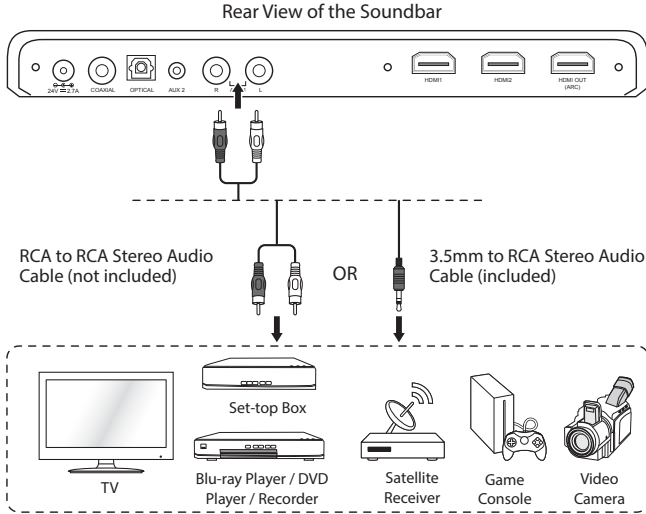

Ensure to match the colours on the cable plugs to the colours on the input and output sockets.

Connecting an MP3 Player

1. Use a 3.5mm to 3.5mm stereo audio cable (not included) to connect the soundbar's **AUX 2** to the headphone socket of the external device.
2. After connection, press **⏻** button on the unit or remote control to switch the unit on.
3. Press **SOURCE** on the unit or **AUX** on the remote control repeatedly to select **AUX 2** to play audio from your input device.

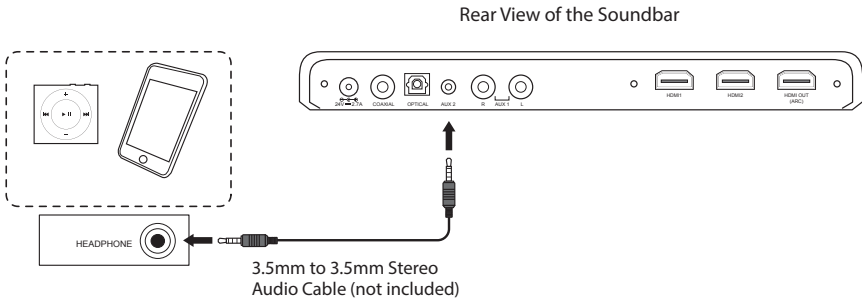

Connecting to the Mains Supply

The soundbar and subwoofer are designed to operate with the supplied mains adapter and mains cables.



- Connecting the unit to any other power source may damage the unit.
- Ensure all audio connections of the unit are connected before connecting to the mains power socket.
- Make sure the mains plug is firmly inserted into the mains socket.
- To switch the unit off completely, remove the mains plug from the mains socket.
- Please turn the unit off completely to save energy when not in use.
- The mains adapter and mains cable are designed for this JVC soundbar only. DO NOT use the mains adapter and mains cable for other purposes.

Soundbar

Unwind the mains adapter cable to its full length. Connect mains cable to the mains adapter and then connect to the **24V 2.7A** socket on the rear of the unit and a mains socket at the other end. Make sure the mains adapter is fully inserted into the mains socket.

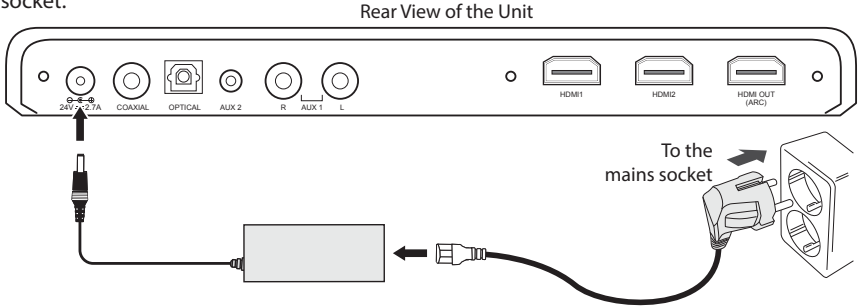

Subwoofer

Connect the other end of the mains cable to the **AC 100-240V** socket at the rear of the subwoofer then connect the mains plug to the mains socket.

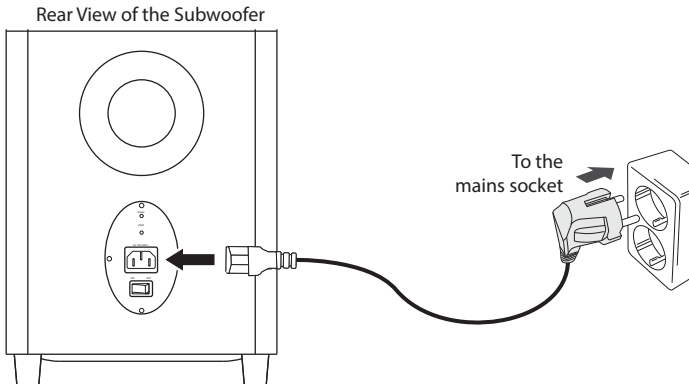

Pairing the Wireless Subwoofer with the Soundbar

Automatic Pairing

Plug the soundbar and the subwoofer into the mains sockets and switch on the subwoofer. Press **⏻** on the unit or on the remote control to switch the unit to **On** mode. The display will show **"WELCOME"**. Then the subwoofer and soundbar will automatically paired within 30 seconds.



Do not press **PAIR** on the rear of the subwoofer, except for manual pairing.

Manual Pairing



It is very abnormal that the connection would fail. You should not attempt manual pairing in normal usage.

If the automatic pairing fails or the subwoofer is switched **OFF**, the display will flash **"CHK SUB"** for 20 seconds. Ensure that all the cables are well connected, the main unit and the subwoofer is switched to **On** mode. If it still doesn't work, pair the subwoofer with the soundbar manually.

1. Unplug both units from the mains sockets, then plug them in again after 3 minutes.
2. Press **⏻** on the unit or on remote control to switch the unit on.
3. Press and hold the **PAIR** button on the rear of the subwoofer, and then press and hold **⏻** and **SOURCE** on the unit for a few seconds to start pairing. The pair indicator on the subwoofer will rapidly blink when pairing and will become solid when successful.
4. While the unit is pairing with the subwoofer, **"CNCT SUB"** will flash on the display.
5. After the subwoofer is paired with the unit, **"CNCT SUB"** will disappear, and the display will show the current channel.



- After connecting the power, you must press **PAIR** on the subwoofer within 20 seconds to be effective.
- The subwoofer should be within 5 m of the soundbar in an open area.
- If the wireless connection fails again, check if there is conflict or strong interference (for example, interference from an electronic device) around your location. Remove these conflicts or strong interferences and repeat the above procedures.



This instruction manual explains the basic instructions for operating this unit. Unless otherwise stated, all operations described are based on remote control use.

General Operation

Standby / ON

When you first connect the unit to the mains socket, the unit will be in **Standby** mode.

- During **Standby** mode, the **POWER** indicator of the subwoofer will be off. Press \odot on the unit or on the remote control to switch the unit on. The display will show **"WELCOME"**, and then the last used mode. The sound level will fix on level 15 after every time the unit is switched on.
- After the unit is idle for about 10 seconds, the display will show "--". Press any button (except \odot and **MUTE**) to exit the idle mode.
- Press \odot on the unit or on the remote control again to switch the unit back to **Standby** mode. The display will show **"GOODBYE"**, and then turn off.

Automatic Power Off Function

The unit automatically turns to **Standby** mode after about 10 minutes if the TV or the external unit is disconnected, switched off or the volume is too close to mute.



- To switch the unit off completely, remove the mains plug from the mains socket.
- Please turn the unit off completely to save energy when not in use.

Selecting Modes

Press **SOURCE** on the unit repeatedly to select between **AUX 1**, **AUX 2**, **BT** (*Bluetooth*®), **OPTICAL**, **COAXIAL**, **HDMI 1**, **HDMI 2**, and **ARC** mode.





Alternatively,

- press **AUX** on the remote control repeatedly to select between **AUX 1** and **AUX 2** mode.
- press **DIGITAL** on the remote control repeatedly to select between **OPTICAL** and **COAXIAL** mode.
- press **HDMI** on the remote control repeatedly to select between **HDMI 1**, **HDMI 2** and **ARC** mode.
- Press PAIR on the remote control to select **BT** (*Bluetooth*®) mode directly.

Adjusting the Speaker Level Settings and Effects

Adjusting the Volume

- Press **VOL + / -** to adjust the volume.
- If you wish to turn the sound off, press  on the remote control. The display will show **"MUTE"**. Press  again, or press **VOL + / -** on the unit or on the remote control to resume normal listening.

Adjusting the Subwoofer Volume Level

Press **SUB + / -** repeatedly to adjust the bass volume level from **SUB MIN** (-10) to **SUB MAX** (10).

Adjusting the Treble Volume Level

Press **TREB + / -** repeatedly to adjust the treble volume level from **TREB MIN** (-12) to **TREB MAX** (12), each press will increase or decrease 2 level.

DTS TruSurround

Press **DTS TSHD** to activate **DTS TSHD**, **DTS WOW** or **DTS OFF**.

DTS TruVolume

Press **DTS TVOL** to switch between **TVOL ON** or **TVOL OFF**.



This feature is designed to level out the volume to provide a consistent loudness experience across sources. When watching a TV program and the adverts come on the volume level of the adverts is often louder than the program you are watching. This feature will level out the volume levels between the TV program and adverts. After **TVOL** (TruVolume) is switched **ON**, it can adjust the volume levels while watching TV or movies, which might cause the volume level dropping from time to time. If you notice this happening we recommend switching the feature off.

AUX / Coaxial / Optical / HDMI Operation

There are **COAXIAL / OPTICAL / AUX 1(L/R) / AUX 2** and **HDMI** sockets located at the rear of the unit. Analogue audio sound signals from other sources can be connected to the unit through these sockets.

1. Before connecting to the mains socket, ensure all the connections are completed.
2. While in the **On** mode, press **SOURCE** on the unit repeatedly to select between **AUX 1**, **AUX 2**, **BT** (Bluetooth®), **OPTICAL**, **COAXIAL**, **HDMI 1**, **HDMI 2**, and **ARC** mode.



Alternatively,

- press **AUX** on the remote control repeatedly to select between **AUX1** and **AUX2** mode.
- press **DIGITAL** on the remote control repeatedly to select between **OPTICAL** and **COAXIAL** mode.
- press **HDMI** on the remote control repeatedly to select between **HDMI1**, **HDMI2** and **ARC** mode.
- Press  **PAIR** on the remote control to select **BT** (Bluetooth®) mode directly.

3. Operate your audio device directly for playback features.

Bluetooth® Operation

Pairing the unit with a *Bluetooth*® device to listen to music:

First time pairing

1. During **On** mode, press **SOURCE** on the unit repeatedly or press  **PAIR** on the remote control to select *Bluetooth*® mode. The display will show **BT**. Then **PAIRING** will flash in the display.
2. Activate your *Bluetooth*® device and select the search mode. "TH-WL709X" will appear on your *Bluetooth*® device list.
3. Select "TH-WL709X" and enter "0000" for the password if necessary. After pairing, the display will show **PAIRED**.

Pairing a new device after first time pairing

1. In *Bluetooth*® mode, press and hold **SOURCE** on the unit or  **PAIR** on the remote control to clear all pairing setting. The unit will enter pairing mode, and **PAIRING** will flash in the display.
2. Follow step 2-3 to pair your *Bluetooth*® device.

Bluetooth® device already in the connection memory

1. After entering the *Bluetooth*® mode, the display will show **BT** and then **BT READY**.
2. The unit will automatically reconnect with the *Bluetooth*® device. After pairing, the display will show **PAIRED**.



To disconnect the *Bluetooth*® function, switch to another function on the unit or disable the function from your *Bluetooth*® device. You may also press and hold **SOURCE** on the unit or  **PAIR** on the remote control to clear all pairing setting. **PAIRING** will flash in the display and the unit is now ready for pairing. Follow step 2-3 in "**First time pairing**" above to pair your *Bluetooth*® device.



- The operational range between the unit and the device is approximately 6 metres.
- Before connecting a *Bluetooth*® device to the unit, ensure you know the device's capabilities.
- Compatibility with all *Bluetooth*® devices is not guaranteed.
- Any obstacle between the device and the unit can reduce operational range.
- Keep this player away from other electronic devices that may cause interference.
- The player will also be disconnected when your device is moved beyond the operational range.

NFC (Near Field Communication) Operation

Pair your NFC-enabled mobile device directly with this unit by just a single tap.

1. Activate NFC on your mobile device.
2. Tap the mobile device on the  icon of the unit. Your unit will switch to *Bluetooth*® mode automatically. The display will show **BT**. The unit will enter pairing mode, and **PAIRING** will flash in the display.
3. Operate your mobile device for playback features.
4. To disconnect, tap the mobile device on the  icon of the unit to disconnect or disable *Bluetooth*® from your mobile device.



- The NFC function only works with mobile devices that support NFC technology.
- You may need to remove your mobile devices case to connect using NFC.

Maintenance



Ensure the unit is fully unplugged from the mains socket before cleaning.

- To clean the units, wipe the case with a slightly moist, lint-free cloth.
- Do not use any cleaning fluids containing alcohol, ammonia or abrasives.
- Do not spray aerosol at or near the unit.

Hints and Tips



If a problem does occur, it may often be due to something very minor. The following table contains various tips. If you require additional assistance please click on the link for Support Centre:

Norway: www.elkjop.no/service

Sweden: www.elgiganten.se/service

Denmark: www.elgiganten.dk/service

Finland: www.gigantti.fi/huolto





Problem	Solution
No power.	<ul style="list-style-type: none"> • Ensure the mains plug is connected. • Make sure that you select the On mode.
The remote control does not function.	<ul style="list-style-type: none"> • Use the remote control near the unit. • Point the remote control at the remote sensor on the unit. • Replace the battery in the remote control with a new one. • Remove any obstacles between the remote control and the unit.
Loud hum or noise is heard.	<ul style="list-style-type: none"> • The plugs and sockets are dirty. Wipe them with a cloth slightly moistened with alcohol.
No sound from the soundbar and subwoofer.	<p>Please try either one of the solutions below:</p> <ul style="list-style-type: none"> • Make sure that the unit is not muted. Press  or VOL +/- button to resume normal listening. • Press  on the unit or on the remote control to switch the soundbar to standby mode. Then press the button again to switch the soundbar on. • Unplug both the soundbar and the subwoofer from the mains socket, then plug them again. Switch on the soundbar. • Ensure the audio setting of the input source (e.g. TV, game console, DVD player, etc.) is set to PCM or Dolby AC-3 mode while using digital (e.g. HDMI, OPTICAL, COAXIAL) connection. • The subwoofer is out of range, please move the subwoofer closer to the soundbar. Make sure the subwoofer is within 5 m of the soundbar (the closer the better). • The soundbar may have lost connection with the subwoofer. Re-pair the units by following the steps on the section "Pairing the Wireless Subwoofer with the Soundbar". • The unit may not be able to decode all digital audio formats from the input source. In this case, the unit will mute. This is NOT a defect.

Problem	Solution
The unit does not respond when pressing any buttons.	<ul style="list-style-type: none"> The unit may freeze up during use. Switch the unit off and then on again at the mains socket to reset the unit.
Cannot use the TV remote control to switch on/off or adjust the volume of the soundbar.	<ul style="list-style-type: none"> Make sure that your TV is HDMI-CEC and ARC compatible. Use the correct HDMI cable to make the connection between the unit and TV. For details, please refer to “Method 2: HDMI Hub Connection” section.
Intermittent sound output from subwoofer.	<ul style="list-style-type: none"> You are at the operating limit of the subwoofer. Move the subwoofer closer to the Soundbar (the closer the better) or remove obstacles from between the soundbar and Subwoofer.
I cannot find “TH-WL709X” on my <i>Bluetooth®</i> device.	<ul style="list-style-type: none"> Ensure the <i>Bluetooth®</i> function is activated on your <i>Bluetooth®</i> device. Ensure you have paired your unit with the <i>Bluetooth®</i> device.
Some NFC-enabled mobile devices cannot pair directly with the unit.	<ul style="list-style-type: none"> Download and install NFC reader apps into your NFC-enabled mobile device. Please refer to your mobile device's guidebook for more details. Pair the NFC-enabled mobile device via <i>Bluetooth®</i>, and then tap the  icon. Pair your mobile device with the unit via <i>Bluetooth®</i>.



If any anomaly is encountered, unplug the mains adapter from the mains socket and reconnect it again.

Product Fiche and Specifications

Model		TH-WL709H (Charcoal) / TH-WL709S (Aluminium)
Soundbar		
Power Adapter (Use only power adapter listed below)		
Power Adapter Manufacturer		Ten Pao Industrial Co., Ltd.
Power Adapter Model		S065BQ2400270
Input		AC 100 - 240 V~ 50/60 Hz, 1800 mA
Output		DC 24 V  2.7 A 
Main Unit		
Main Unit Input		DC 24 V  2.7 A 
Bluetooth®	Bluetooth® Version	<i>Bluetooth®</i> 3.0
	Maximum transmitted power	10 dBm
	Frequency bands	2402 MHz ~ 2480 MHz

Ecodesign Information (Soundbar)		
Information on Power Consumption	Power Consumption of Standby Mode	< 0.5 W
	Network Standby Power Consumption	< 2.0 W
Time interval for power management function switches the unit automatically into standby		Switch to standby mode within 10 minutes after intended use
Power consumption in network standby if all wireless network ports are activated		N/A
How to activate wireless network port: <ul style="list-style-type: none"> • Connect the unit with power • Switch to wireless mode (e.g. Bluetooth, wifi, etc) How to deactivate wireless network port: <ul style="list-style-type: none"> • Press the ϕ Standby button 		
Net Weight		2.1 kg
Dimension		985 mm (W) x 54 mm (H) x 74 mm (D)
Subwoofer		
Power Supply		AC100-240 V ~ 50 Hz
Power Consumption		65 W
Ecodesign Information (Subwoofer)		
Information on Power Consumption	Power Consumption of Standby Mode	N/A
	Network Standby Power Consumption	< 2.0 W
Time interval for power management function switches the unit automatically into standby		N/A
Power consumption in network standby if all wireless network ports are activated		N/A
How to activate wireless network port: <ul style="list-style-type: none"> • Connect the unit with power • Switch to wireless mode (e.g. Bluetooth, wifi, etc) How to deactivate wireless network port: <ul style="list-style-type: none"> • Press the ϕ Standby button 		
2.4 GHz Wireless Connection	Maximum transmitted power	8 dBm
	Frequency bands	2400 MHz ~ 2483 MHz
Net Weight		6 kg
Dimension		250 mm (W) x 327 mm (H) x 265 mm (D)

Features and specifications are subject to change without prior notice.

IF CONTACT WITH CUSTOMER SERVICE IS REQUIRED
PLEASE HAVE THE MODEL NUMBER READY PRIOR TO THE CALL

CUSTOMER SERVICE - 1-800-289-0984

FOR RECYCLING INFORMATION, PLEASE CONTACT CUSTOMER SERVICE.

CUSTOMER SERVICE - 1-800-289-0984

Dear Customer,

This apparatus is in conformance with the valid European directives compatibility and electrical safety.

European representative of the manufacturer is:

DSG Retail Ltd. (co. no. 504877)

1 Portal Way, London, W3 6RS, UK



The symbol on the product or its packaging indicates that this product must not be disposed of with your other household waste. Instead, it is your responsibility to dispose of your waste equipment by handing it over to a designated collection point for the recycling of waste electrical and electronic equipment. The separate collection and recycling of your waste equipment at the time of disposal will help conserve natural resources and ensure that it is recycled in a manner that protects human health and the environment.

For more information about where you can drop off your waste for recycling, please contact your local authority, or where you purchased your product.



Notes for battery disposal

The batteries used with this product contain chemicals that are harmful to the environment. To preserve our environment, dispose of used batteries according to your local laws or regulations. Do not dispose of batteries with normal household waste.

For more information, please contact the local authority or your retailer where you purchased the product.

Manufactured under license from Dolby Laboratories. Dolby, Dolby Audio, and the double-D symbol are trademarks of Dolby Laboratories.

The terms HDMI and HDMI High-Definition Multimedia Interface, and the HDMI Logo are trademarks or registered trademarks of HDMI Licensing LLC in the United States and other countries.

The *Bluetooth*® word mark and logos are registered trademarks owned by the Bluetooth SIG, Inc. and any use of such marks by DSG Retail Limited is under license. Other trademarks and trade names are those of their respective owner.

For DTS patents, see <http://patents.dts.com>. Manufactured under license from DTS Licensing Limited. DTS, the Symbol, & DTS and the Symbol together are registered trademarks, and DTS TruSurround and DTS TruVolume are trademarks of DTS, Inc. © DTS, Inc. All Rights Reserved.

All trademarks are the property of their respective owners and all rights are acknowledged.

The product is distributed and warranted exclusive by DSG Retail Ltd.

"JVC" is the trademark of JVC KENWOOD Corporation,
used by DSG Retail Ltd. under license.

Innhold

NO

Sikkerhetsadvarsler	28
Pakke opp	30
Produktoversikt	31
Hovedenhet	31
Subwoofer sett bakfra	32
Fjernkontroll	33
Forberedelse	34
Skifte batteriet i fjernkontrollen.....	34
Fjernkontrollens virkeområde	34
Montere fotputene.....	35
Veggmontering	35
Høytalerplassering	37
Forbindelser	38
Metode 1: Optisk / Koaksial Tilkoblinger	38
Metode 2: HDMI-hub Tilkoblinger	39
Metode 3: AUX Tilkoblinger	41
Koble til MP3-spiller	41
Koble til stikkontakten	42
Pare den trådløse basshøytaleren med lydplanken	43
Generell betjening.....	44
Ventemodus / På.....	44
Funksjon for automatisk avslåing	44
Velge modus	44
Juster innstillingene for høytalernivå og effekter	45
AUX / Coaxial / Optical / HDMI-betjening.....	45
Bluetooth®-betjening.....	46
Bruk av NFC (nærfeltskommunikasjon).....	46
Vedlikehold	47
Råd og tips	47
Produktetikett og Spesifikasjoner	48

Sikkerhetsadvarsler

NO

- Les alle instruksjoner nøye før du bruker enheten og oppbevare dem for fremtidig referanse.
- Ta vare på bruksanvisningen. Hvis du overdrar enheten til en tredjepart sørg for å ta med denne håndboken.
- Kontroller at spenningen som er angitt på merkelappen samsvarer med nettspenningen.

Skade

- Inspiser apparatet for skader etter oppakking.
- Du må ikke fortsette å betjene enheten hvis du er i tvil om det fungerer normalt, eller hvis den er skadet på noen måte – slå av og trekk ut støpselet og ta kontakt med forhandleren.

Plassering av enheten

- Enheten må plasseres på et flatt stabilt underlag og må ikke utsettes for vibrasjoner.
- Ikke plasser enheten på skrå eller ustabile overflater slik at apparatet kan falle ut eller velte.
- Stikkkontakten må være i nærheten av enheten og bør være lett tilgjengelige.
- Denne enheten er kun beregnet for innendørs bruk i et hjem.

Temperatur

- Unngå ekstreme temperaturer, enten varm eller kald. Plasser enheten godt unna varmekilder som radiatorer eller gass / elektriske branner.
- Unngå direkte sollys og andre varmekilder.
- Apparatet skal kun brukes ved moderate temperaturer.

Levende lys

- Plasser aldri noen form for lys eller åpen ild på toppen av eller i nærheten av enheten.

Fuktighet

- For å redusere risikoen for brann, elektrisk støt eller produkt skade, må ikke utsettes denne enheten for regn, fuktighet, drypp eller sprut. Ingen gjenstander fylt med væske, for eksempel vaser, må plasseres på apparatet. Ikke bruk enheten med våte hender eller i nærheten av vann eller annen væske.
- Hvis du søler væske i enheten, kan det forårsake alvorlige skader. Slå den av umiddelbart. Trekk ut støpselet og ta kontakt med forhandleren.

Ventilasjon

- For å unngå fare for elektrisk støt eller brann på grunn av overoppheting, pass på at gardiner og annet materiale ikke hindrer ventilasjon.
- La det være minst 5 cm luft rundt apparatet for å sikre tilstrekkelig ventilasjon.
- Ikke installer eller plasser denne enheten i en bokhylle, innebygd skap eller i et annet trangt sted. Sørg for at enheten er godt ventilert.

Sikkerhet

- Koble alltid apparatet fra strømmettet før du kobler til / fra andre enheter eller ved flytting av enheten.
- Koble enheten fra stikkkontakten i tordenvær.
- Av hensyn til sikkerhet og for å unngå unødvendig energiforbruk, la aldri enheten stå uten tilsyn i lengre perioder, for eksempel over natten, mens du er på ferie eller mens du er ute av huset. Slå den av og koble strømadapteren fra stikkkontakten.

Strømledning

- Påse at enheten eller underlaget til enheten ikke står på strømledningen, siden vekten av enheten kan skade strømledningen og skape en sikkerhetsrisiko.
- Hvis strømledningen er skadet må den repareres av produsenten, en autorisert serviceagent eller tilsvarende kvalifisert person for å hindre fare.

Strømadapterkabel

- Kontroller at enheten ikke hviler på toppen av strømadapterkabelen. Vekten av enheten kan skade strømadapterkabelen som kan føre til en sikkerhetsrisiko.

Adapter

- Adapteren vil forsette å bruke elektrisitet fra veggkontakten når den står i. Med hensyn til sikkerhet og for å unngå unødvendig strømforbruk, skal ikke adapteren sitte i veggkontakten når den ikke er under oppsyn over en lenger periode. Trekk ut adapteren fra strømtilførselen.



Bruk bare strømforsyninger som angitt i bruksanvisningen.

Forstyrrelser

- Ikke plasser enheten på eller i nærheten av apparater som kan forårsake elektromagnetisk interferens. Hvis du gjør det, kan det påvirke ytelsen og driften av enheten, og forårsake et forvrengt bilde eller lyd.

Batterier

- Batteriene som brukes i enheten kan svelges av små barn og dette er farlig.
- Hold løse batterier borte fra små barn og sørg for at batteriholderen er sikret i enheten. Oppsøk lege dersom du tror at en battericelle er svelget.
- Vennligst kast batteriene på riktig måte ved å følge veiledningen i denne bruksanvisningen.
- Ikke utsett batteriet for direkte sollys eller høye temperaturer.
- Ta hensyn til miljømessige forhold når batterier kastes.

Tilsyn

- Barn bør holdes under oppsyn for å sikre at de ikke leker med apparatet og fjernkontrollen.
- La aldri noen spesielt ikke barn skyve noe inn i hullene, spilleautomater eller andre åpninger i saken - dette kan resultere i dødelig elektrisk støt.



Lynsymbolet med pilspiss i en likesidet trekant, er ment å varsle brukeren om uisolert "farlig spenning" innenfor enhetens kabinett som kan være av tilstrekkelig til å utgjøre en risiko for elektrisk støt.



Utropstegnet i en likesidet trekant er ment å varsle brukeren om viktige drifts- og vedlikeholdsinstruksjoner i håndboken som følger med enheten.

Service

- For å redusere risikoen for elektrisk støt, ikke fjern skruene. Enheten inneholder ingen deler som kan repareres av brukeren. All vedlikehold skal foretas av kvalifisert personell.
- Ikke åpne noen faste deksler som kan avdekke farlige spenning.

Vedlikehold

- Sørg for å koble apparatet fra stikkkontakten før rengjøring.
- Ikke bruk noen form for slipemiddel eller slipende rengjøringsmidler da disse kan skade enhetens overflate.
- Bruk ikke væsker til å rengjøre enheten.



For å hindre branntilløp, må stearinlys og annen åpen flamme alltid holdes unna dette produktet.

Takk for at du kjøpte ny produktet.

Vi anbefaler at du tar deg tid til å lese gjennom hele bruksanvisningen så du blir fortrolig med alle funksjonene. Veiledningen gir deg også mange tips og råd for å løse eventuelle problemer.

Les alle sikkerhetsanvisningene nøye før bruk og behold bruksanvisningen for framtidig referanse.

Pakke opp

Fjern alle gjenstander fra emballasjen. Ta vare på emballasjen. Ta hensyn til lokale forskrifter om avfallshåndtering hvis du må kaste emballasjen.

Følgende elementer er vedlagt:



Hovedenhet

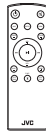

Fjernkontroll

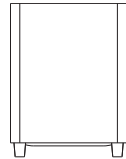

Subwoofer

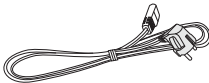

Strømkabel x 2



Strømadapter for hovedenhet



3,5 mm til RCA stereo kable



Optisk kabel



RCA skjøtekabel



Veggbrakett x 2



HDMI-konverter x 3



Skruer x 2



Fotpute x 2

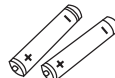

AAA Batterier x 2

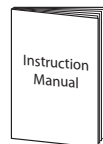

Instruksjonsmanual

Produktoversikt

NO

Hovedenhet

Sett forfra

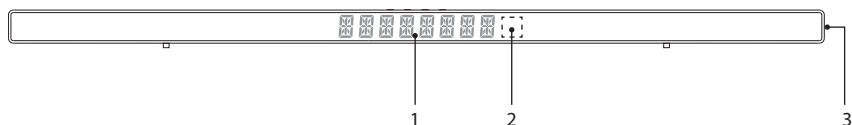

1. **LED-skjerm**
Viser gjeldende status.
2. **Fjernkontrollsensor**
Mottar signaler fra fjernkontrollen.
3. **NFC-sensor (nærfeltskommunikasjon)**

Sett ovenfra

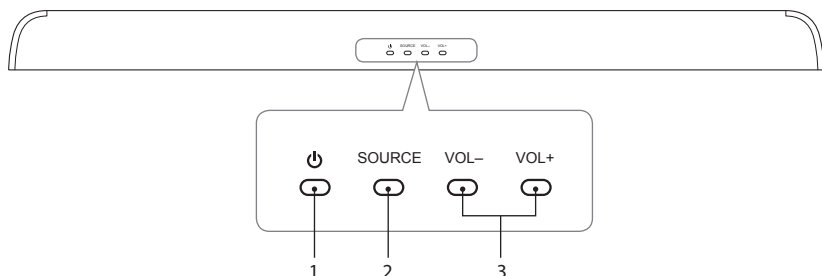

1. **⏻-knapp**
Veksler enheten mellom **På**-modus og **Vente**-modus.
2. **SOURCE**-knapp
Velger inngangskilde.
3. **VOL - / +**-knapp
Juster lydstyrken.

Sett bakfra (deksel åpent)

NO

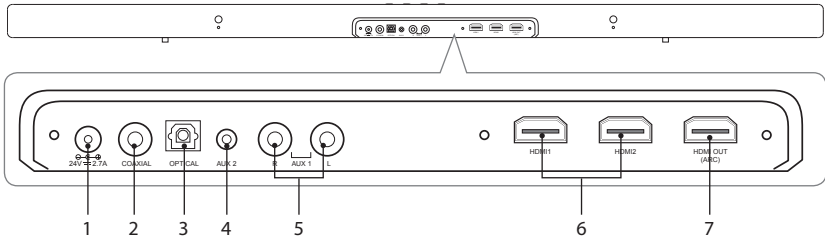

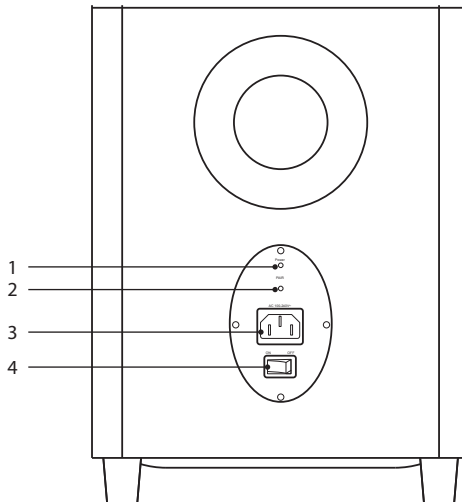

1. 24V 2.7A -kontakt
2. **COAXIAL** -kontakt
3. **OPTICAL** -kontakt
4. **AUX 2** -kontakt
5. **AUX 1 (L/R)** -kontakt
6. **HDMI 1 / 2** -kontakt
7. **HDMI OUT (ARC)** -kontakt

Subwoofer sett bakfra



1. **POWER**-indikatorer
Lyser oransje når paringen er vellykket.
2. **PAIR**-knapp
Paring med hovedenheten.
3. **AC 100~240V** - til vekselstrømskontakt
4. **ON/OFF**-bryter
Slår subwoofer **ON** eller **OFF**.

Fjernkontroll

1. -knapp
Veksler enheten mellom **På**-modus og **Vente**-modus.
2. -knapp
Slår av lyden i lydplanken eller gjenoppretter den.
3. **AUX**-knapp
Veksler modus mellom **AUX 1 / AUX 2**.
4. **DIGITAL**-knapp
Veksler modus mellom **OPTICAL / COAXIAL**.
5. **HDMI**-knapp
Veksler modus mellom **HDMI 1 / HDMI 2 / ARC**.
6. **TREB - / +**-knapp
Justerer lydnivået for diskant.
7. **VOL + / -**-knapp
For å justere lydnivået.
◀◀-knapp
Hopp det forrige sporet i *Bluetooth*®-modus.
▶▶-knapp
Spill av / pause / gjenoppta avspilling i *Bluetooth*®-modus.
▶▶▶-knapp
Hopper fremover til det neste sporet i *Bluetooth*®-modus.
8. **SUB - / +**-knapp
Justerer lydnivå for basshøytaler.
9. **DTS TSHD**-knapp
Aktiverer DTS TruSurround: **DTS TSHD / DTS WOW / DTS OFF**.
10. **DTS TVOL**-knapp
Aktiver DTS TruVolume: **TVOL ON / TVOL OFF**.
11.  **PAIR**-knapp
Bytter direkte til *Bluetooth*®-modus.
Trykk og hold for å aktivere *Bluetooth*®-paring i *Bluetooth*®-modus.
Hvis det er en eksisterende tilkobling, kan du trykke og holde for å koble fra den pågående *Bluetooth*®-enheten.
Enheten går inn i paringsmodus.

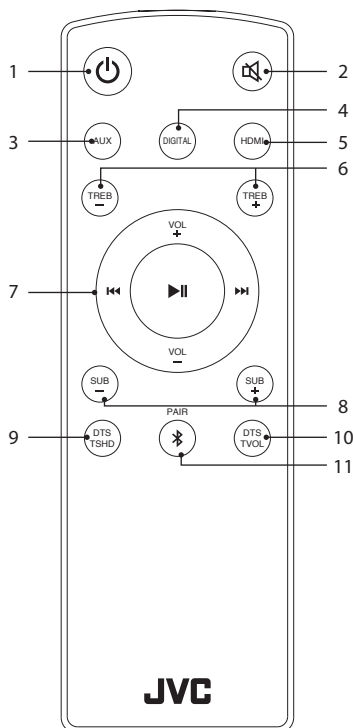

Forberedelse

NO

Skifte batteriet i fjernkontrollen

1. Trykk og løft bakdekslet for å åpne batterirommet på fjernkontrollen.
2. Sett inn to batterier av AAA-størrelse. Pass på at batteriendene (+) og (-) matcher avmerkingene (+) og (-) i batterirommet.
3. Lukk batteriromdekslet.

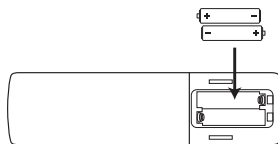

Håndtere batterier

- Skjødesløs eller feil bruk av batterier kan føre til korrosjon eller batterilekkasje, noe som kan føre til personskaade, brann eller annen skade på eiendom.
- Bruk kun batteritypen som angis i denne håndboken.
- Ikke bland nye og gamle batterier og sett ikke ulike typer batterier sammen.
- Ikke kast brukte batterier som husholdningsavfall. Kast dem i henhold til lokale bestemmelser.

Håndtere fjernkontrollen

- Ikke la fjernkontrollen falle ned.
- Ikke utsett fjernkontrollen for støt.
- Ikke søl vann eller andre væsker på fjernkontrollen.
- Ikke legg fjernkontrollen på en fuktig gjenstand.
- Ikke legg fjernkontrollen i direkte solskinn eller nær varmekilder.
- Ta batteriet ut av fjernkontrollen hvis den ikke skal brukes på en lang stund. I motsatt fall kan korrosjon eller batterilekkasje oppstå, noe som kan føre til personskaade, skade på eiendom og/eller brann.
- Fjernkontrollen fungerer ikke når batteriene er tomme.

Fjernkontrollens virkeområde

- Fjernkontrollsensoren foran på enheten gjenkjenner signaler fra fjernkontrollen opptil 5 meter unna og innenfor en vinkel på maksimum 60°.
- Vær oppmerksom på at bruksavstanden kan variere avhengig av lysstyrken i rommet.

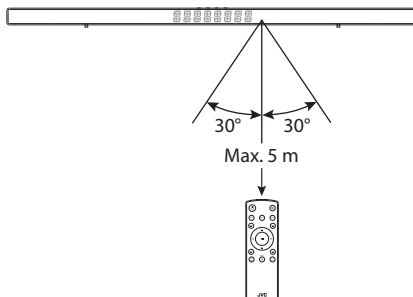

Montere fotputene



Kontroller at alle kablene til hovedenheten er frakoblet før fotputene settes på eller tas av.

NO

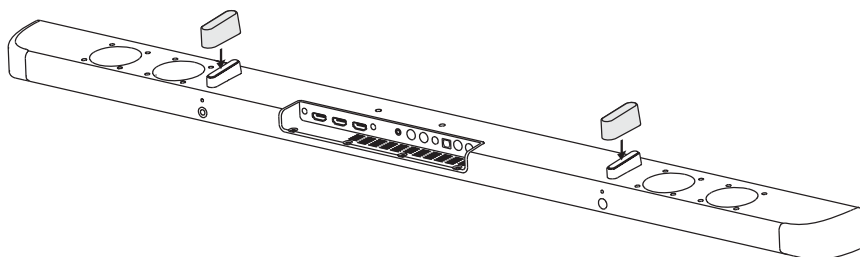

Veggmontering



- Montasje er påkrevet. Installasjonen må kun utføres av kvalifisert personale. Feilmontasje kan medføre alvorlig personskade og skade på eiendom. (Hvis du planlegger å gjøre det selv, må du kartlegge hva som er inne i veggen, f.eks. av elektrisk installasjon, signalkabler og vannrør.) Det er installatørens ansvar å garantere at veggen tåler den samlede lasten av lydplanken på en sikker måte.
- Tilleggsverktøy (medfølger ikke) er påkrevd for installasjonen.
- Skruene må ikke strammes for mye.
- Ta vare på denne bruksanvisningen for fremtidig referanse.
- Bruk en elektronisk lektesøker til å undersøke veggen før du borer og monterer.

1. Fest veggfestene (følger med) til hovedenheten med de medfølgende skruene.

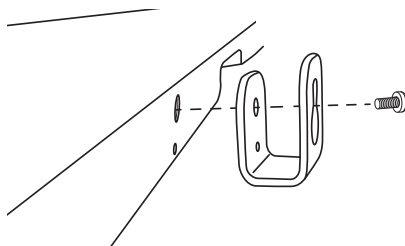

2. Bor to parallelle hull (Ø 3 eller 8 mm avhengig av veggtype) i veggen. Avstanden mellom hullene skal være 475 mm.

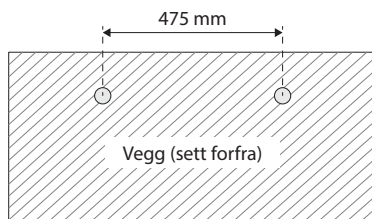

3. Sett én plugg (følger ikke med) inn i hvert hull i veggen hvis nødvendig.

NO

Plugg

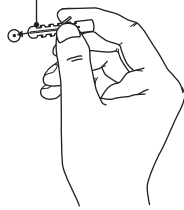

Solid vegg (dvs. massiv murstein, massiv betong, massivt treverk eller massive bjelker)



Trefiber- eller gipsplate-, pusset vegg osv.

4. Sett én skrue (følger ikke med) inn i hver plugg. Påse at det gjenstår et gap på 3 mm mellom veggen og skruehodet. Løft enheten over skruehodene, og skyv på plass.

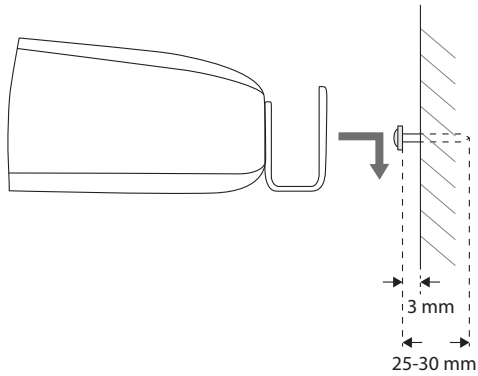

Høytalerplassering

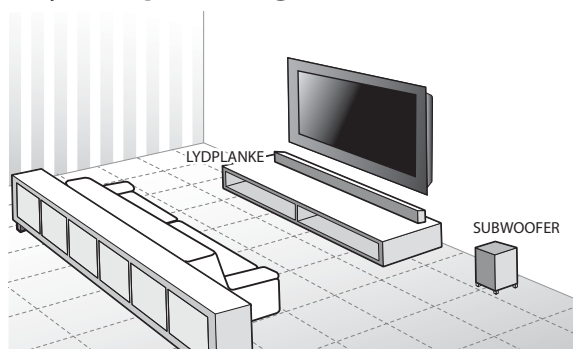

- Basshøytaleren bør være innen 5 meter av lydplanken i et åpent område (Jo nærmere jo bedre).
- Ikke legg noe på toppen av basshøytaleren.

Lydplanke

Lydplanken sender mesteparten av dialogen i tillegg til musikk og lydeffekter.

- Hvis TV-en er plassert på et bord, kan du plassere lydplanken på bordet rett foran TV-stativet, på linje med TV-skjermen.
- Hvis TV-en er koblet til en vegg, kan du montere lydplanken på veggen rett under TV-skjermen.

Subwoofer

En basshøytaler er konstruert for å gjengi kraftige lavfrekvente basseffekter (eksplisjoner, rumling fra romskip osv.).

- Ytelsen til en basshøytaler avhenger av hvor den er plassert i rommet. Eksperimenter med plasseringen før du velger hvor basshøytaleren skal stå. Finn stedet der bassytelsen er best.

Forbindelser

NO



Denne delen beskriver forskjellige fremgangsmåter for å koble produktet til andre eksterne komponenter. Kontroller at alle lydforbindelsene til lydplanken er tilkoblet før du setter støpslet inn i stikkontakten.

Metode 1: Optisk / Koaksial Tilkoblinger

Bruk en optisk (følger med) / koaksial kabel (følger ikke med) for å koble Soundbar-ens **OPTISK** eller **COAXIAL**-kontakt til **OPTISK/KOAKSIAL UT**-kontakten på ekstern enhet. Det enkleste alternativet er å koble lydplanken direkte til TV-en. Hvis du kobler lydplanken til en annen ekstern enhet (f.eks. BD-spiller), vil du høre lyd fra den enheten gjennom lydplanken.

1. Etter tilkobling trykk Ψ på enheten eller fjernkontrollen for å slå på enheten.
2. Trykker du **SOURCE** på enheten eller **DIGITAL** på fjernkontrollen gjentatte ganger for å velge **OPTISK** for å spille av lyd fra inngangsenheten.

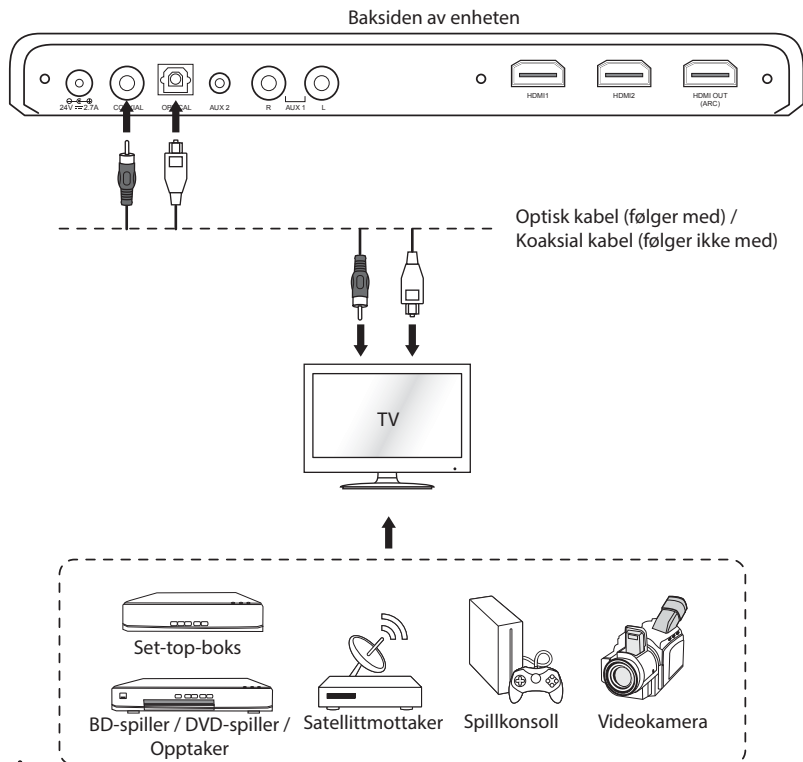

Enheden kan kanskje ikke være i stand til å dekode alle digitale lydformater fra inngangskilden. I så fall vil enheten slå av lyden. Dette er IKKE en feil. Kontrollerer du at lydinnstillingen til inngangskilden (f.eks. TV-en, spillkonsollen, DVD-spilleren osv.) er satt til **PCM** eller **Dolby AC-3**-modus (Se i bruksanvisningen til inngangskildeenheten for innstillinger for lyd) med optisk / koaksial inngang.

Metode 2: HDMI-hub Tilkoblinger

Bruke lydplanken som en hub

Bruk denne metoden for å koble alle enhetene dine til lydplanken. Hvis TV-en ikke støtter ARC, så må du bruke **“Metode 1: Optisk / Koaksial Tilkoblinger”** for å lytte til vanlig TV via TV-en.

1. Koble en HDMI-kabel (ikke inkludert) fra lydplankens **HDMI OUT (ARC)**-kontakt til **HDMI IN**-kontakten på TV-en.
2. Etter tilkobling trykk **⏻** på enheten eller fjernkontrollen for å slå på enheten.
3. Trykker du **SOURCE** på enheten eller **HDMI** på fjernkontrollen gjentatte ganger for å velge **HDMI 1 / HDMI 2** for å spille av lyd fra inngangsenheten.

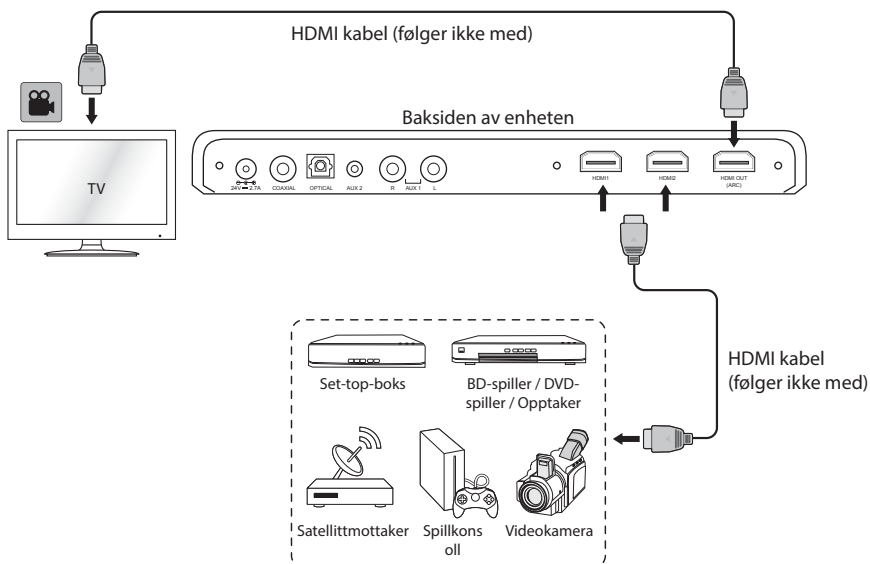

Enheden kan kanskje ikke være i stand til å dekode alle digitale lydformater fra inngangskilden. I så fall vil enheten slå av lyden. Dette er IKKE en feil. Kontrollerer du at lydinnstillingen til inngangskilden (f.eks. TV-en, spillkonsollen, DVD-spilleren osv.) er satt til **PCM** eller **Dolby AC-3**-modus (Se i bruksanvisningen til inngangskildeenheten for innstillinger for lyd) med HDMI inngang.

Bruke TV som en hub



NO

- **Sørg for at du bruker HDMI-kabler som støtter ARC-funksjonen.**
- HDMI-CEC har ulike navn hos ulike produsenter – se i bruksanvisningen for informasjon om hvordan du konfigurerer HDMI-CEC og ARC.
- Når en HDMI-kabel brukes for ARC-funksjonen, gir CEC (Consumer Electronics Control) interoperabilitet mellom enheten og ulike enheter (f.eks. TV). Imidlertid er det ikke garantert at denne enheten fungerer fullt ut med alle HDMI-CEC-aktiverte enheter.

Med ARC (Audio Return Channel) kan du lydsignaler sendes fra en ARC-kompatibel TV til lydplanken gjennom én enkel HDMI-tilkobling. For å bruke ARC-funksjonen må TV-en støtte både HDMI-CEC og ARC og være satt opp på riktig måte. Når dette er riktig satt opp, kan du bruke CEC-funksjonen til å justere lydstyrken (**VOL +/-** og **MUTE**) på lydplanken med TV-fjernkontrollen. Når du slår på TV-en på eller av med fjernkontrollen, slås også lydplanken på eller av. Vær tålmodig, da det kan ta noen sekunder før TV-en slår lydplanken på eller av.

Bruk denne metoden for å koble alle enhetene dine til lydplanken.

1. Koble en HDMI-kabel (ikke inkludert) fra lydplankens **HDMI OUT (ARC)**-kontakt til **HDMI (ARC)**-kontakten på TV-en.
2. Etter tilkobling trykk **⏻** på enheten eller fjernkontrollen for å slå på enheten.
3. Trykker du **SOURCE** på enheten eller **HDMI** på fjernkontrollen gjentatte ganger for å velge **ARC** for å spille av lyd fra inngangsenheten.

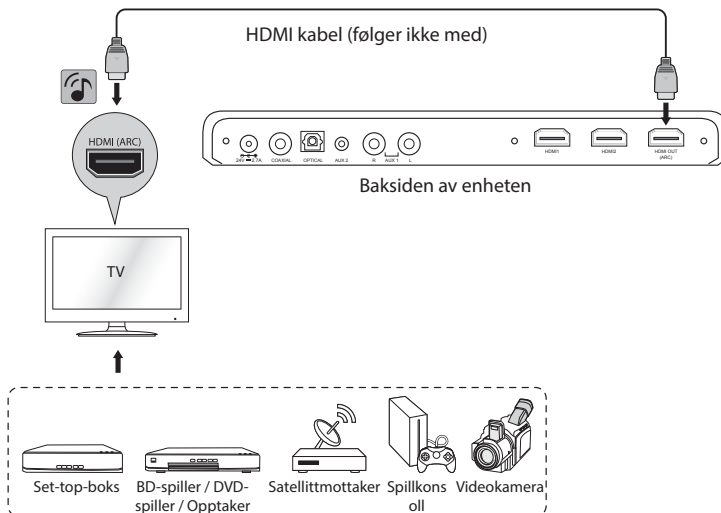

Bruke HDMI-konverteren

Koble til HDMI-kabelen med HDMI-konverteren (følger med) der det ikke er nok plass til å koble til HDMI-kabelen.

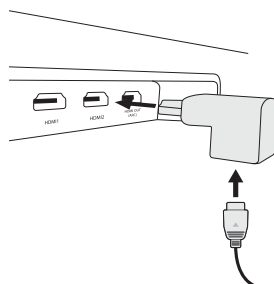

Metode 3: AUX Tilkoblinger

1. Bruk en RCA til RCA-stereolydkabel (følger ikke med) eller RCA til 3,5 mm stereolydkabel (følger med) for å koble lydplankens **AUX 1 (L/R)**-kontakt til den eksterne enhete **LYD UT**-kontakter.
2. Etter tilkobling trykk Φ på enheten eller fjernkontrollen for å slå på enheten.
3. Trykker du **SOURCE** på enheten eller **AUX** på fjernkontrollen gjentatte ganger for å velge **AUX 1** for å spille av lyd fra inngangsenheten.

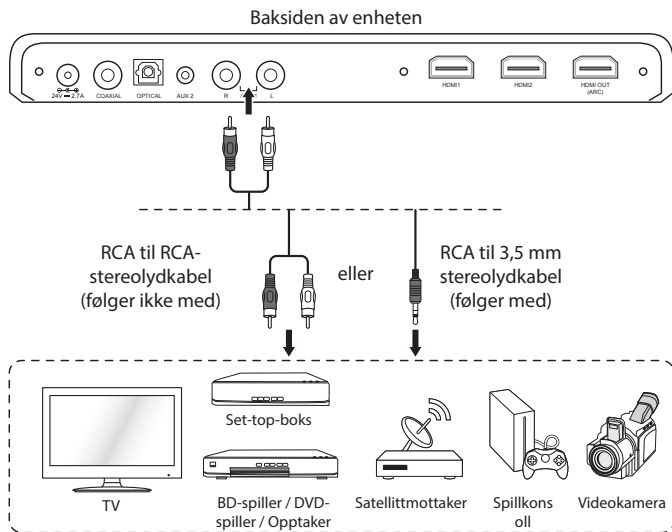

Sørg for at fargene på kabelpluggene samsvarer med fargene på inn- og utgangskontaktene.

Koble til MP3-spiller

1. Bruk en 3,5mm til 3,5mm-stereolydkabel (følger ikke med) for å koble lydplankens **AUX 2**-kontakter til den eksterne enhetens **LYD UT**-kontakter eller hodetelefonkontakt.
2. Etter tilkobling trykk Φ på enheten eller fjernkontrollen for å slå på enheten.
3. Trykker du **SOURCE** på enheten eller **AUX** på fjernkontrollen gjentatte ganger for å velge **AUX 2** for å spille av lyd fra inngangsenheten.

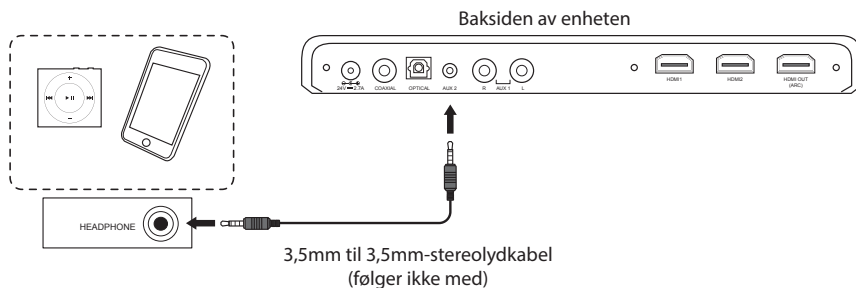

Koble til stikkontakten

Lydplanken og basshøytaleren er laget for å fungere med medfølgende strømadapteren og strømkabler.



- Hvis en annen strømkilde kobles til enheten, kan dette skade den.
- Kontroller at alle lydforbindelsene til lydplanken er tilkoblet før du setter støpslet inn i stikkontakten.
- Sørg for at støpslet settes godt inn i stikkontakten.
- Trekk støpslet ut av stikkontakten for å slå enheten fullstendig av.
- Slå enheten helt av for å spare strøm når du ikke bruker den.
- Strømadapteren og strømkabelen er eksklusivt utformet for denne JVC-lydplanken. IKKE bruk strømadapteren og strømkabel til andre formål.

Soundbar

Strekk ut adapterkabelen i hele sin lengde. Koble hovedstrømkabelen til strømadapteren og koble deretter til **24V --- 2.7A**-kontakt på baksiden av enheten og til en stikkontakt i den andre enden. Kontroller at strømadapteren er satt helt inn i stikkontakten.

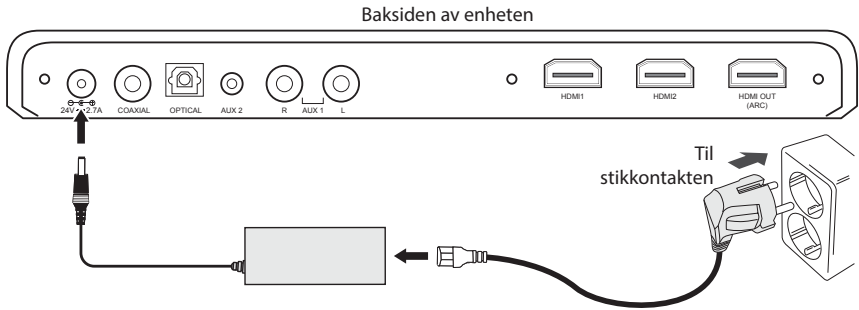

Subwoofer

Sett den ene enden av strømledningen inn i **AC 100~240V** kontakten på enheten og støpslet inn i stikkontakten.

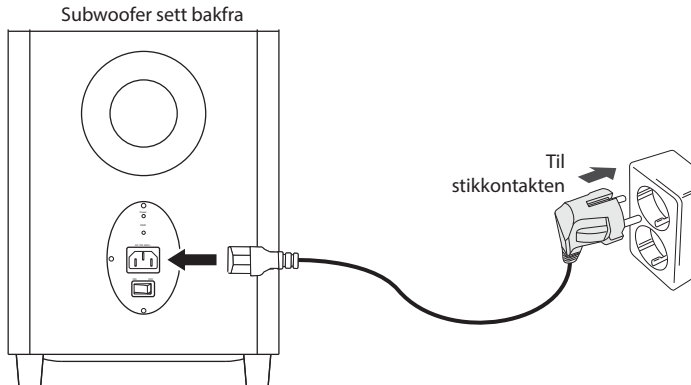

Pare den trådløse basshøytaleren med lydplanken

Automatisk paring

Plugg lydplanken og subbassen inn i stikkontakt og slå på subbassen. Trykk Ψ på enheten eller på fjernkontrollen for å slå enheten **On**. Skjermen viser **“WELCOME”**. Basshøytaleren og lydplanken vil da automatisk pare innen 30 sekunder.



Ikke trykk **PAIR** på baksiden av basshøytaleren med mindre du skal pare manuelt.

Manuell paring



Det er svært uvanlig at tilkoblingen mislykkes. Du bør ikke forsøke å pare manuelt ved normal bruk.

Hvis automatisk paring mislykkes eller basshøytaleren er slått **OFF**, og skjermen blinker **“CHK SUB”** i 20 sekunder. Kontroller at alle kabler er riktig tilkoblet og at basshøytaleren er slått **On**. Hvis det fortsatt ikke fungerer, kan du pare basshøytaleren med lydplanken manuelt.

1. Koble begge enhetene fra stikkontaktene, og koble dem inn igjen etter 3 minutter.
2. Trykk Ψ på enheten eller fjernkontrollen for å slå på enheten.
3. Trykk og hold **PAIR**-knappen på baksiden av basshøytaleren, og trykk Ψ og **SOURCE** på enheten i noen sekunder for å starte paring. Paringsindikatoren på basshøytaleren blinker raskt under paring, og lyser fast når det er vellykket.
4. Mens enheten pares med basshøytaleren, skjermen blinker **“CNCT SUB”**.
5. Når basshøytaleren er paret med enheten, forsvinner **“CNCT SUB”**, og skjermen viser gjeldende kanal.



- Når du har koblet til stikkontakten, må du trykke **PAIR** på basshøytaleren innen 20 sekunder for at det skal fungere.
- Basshøytaleren bør være innen 5 m av lydplanken i et åpent område.
- Hvis den trådløse tilkoblingen mislykkes igjen, må du se om det er en konflikt eller sterke forstyrrelser (for eksempel forstyrrelser fra en annen elektronisk enhet) rundt plasseringen. Fjern konflikter eller sterke forstyrrelser, og gjenta prosedyren ovenfor.



I denne bruksanvisningen forklares elementær bruk av enheten. All betjening heretter viser til fjernkontrollen dersom det ikke er angitt noe annet.

NO

Generell betjening

Ventemodus / På

Når du først kobler enheten til stikkontakten, vil den være i **Ventemodus**.

- I **Ventemodus**, er **POWER**-indikatoren på basshøytaleren slått av. Trykk \odot på enheten eller fjernkontrollen for å slå på enheten. Skjermen viser "**WELCOME**", og sist brukte modus åpnes. Lydnivået settes til nivå 15 hver gang enheten slås på.
- Når enheten har vært inaktiv i ca. 10 sekunder, skjermen viser "--". Trykk på en knapp (bortsett \odot eller **MUTE**) for å avslutte inaktiv modus.
- Trykk \odot på enheten eller på fjernkontrollen for å sette enheten tilbake i Standby. Skjermen viser "**GOODBYE**" og slår seg av.

Funksjon for automatisk avslåing

Enheden går automatisk i **Ventemodus** etter ca. 10 minutter hvis TV-en eller den eksterne enheten frakobles, slås av eller hvis volumet er for lavt.



- Trekk støpslet ut av stikkontakten for å slå enheten fullstendig av.
- Slå enheten helt av for å spare strøm når du ikke bruker den.

Velge modus

Trykk på **SOURCE**-knappen på enheten gjentatte ganger for å veksle mellom **AUX 1**, **AUX 2**, **BT** (Bluetooth®), **OPTICAL**, **COAXIAL**, **HDMI 1**, **HDMI 2**, og **ARC** modus.



Eventuelt,

- trykker du **AUX** på fjernkontrollen gjentatte ganger for å velge mellom **AUX 1**- og **AUX 2**-modus.
- trykker du **DIGITAL** på fjernkontrollen gjentatte ganger for å velge mellom **OPTICAL**- og **COAXIAL**-modus.
- trykker du **HDMI** på fjernkontrollen gjentatte ganger for å velge mellom **HDMI 1**, **HDMI 2**- og **ARC**-modus.
- trykker du \odot **PAIR** på fjernkontrollen for å velge **BT** (Bluetooth®)-modus direkte.

Juster innstillingene for høyttalernivå og effekter

Justere volum

- Trykk på **VOL + / -** for å justere volumet.
- Slå av lyden ved å trykke på  på fjernkontrollen. Skjermen viser "**MUTE**". Trykk på **MUTE** på nytt, eller trykk på **VOL + / -** for å slå på lyden igjen.

Justere lydstyrken for basshøytaler

Trykk **SUB+/-** flere ganger for å justere lydstyrken for bass fra **SUB MIN** (-10) til **SUB MAX** (10).

Justere lydstyrken for diskant

Trykk **TREB +/-** flere ganger for å justere lydstyrken for diskant fra **TREB MIN** (-12) til **TREB MAX** (12), hvert trykk øker eller senker med 2 nivå.

DTS TruSurround

Trykk **DTS TSHD** for å aktivere **DTS TSHD**, **DTS WOW** eller **DTS OFF**.

DTS TruVolume

Trykk **DTS TVOL** for å bytte mellom **TVOL ON** og **TVOL OFF**.



Denne funksjonen utjevner lyden for å gi jevn lydstyrke i høyttaleren på tvers av kilder. Når du ser på tv og det kommer reklame på, så har reklamen ofte en høyere lydstyrke enn selve tv-programmet. Denne funksjonen utjevner lydstyrken mellom tv-programmet og reklamene. Når **TVOL** (TruVolume) er slått **PÅ**, kan lydnivået mens du ser på tv eller film justeres, noe som kan føre til at det faller iblant. Hvis du legger merke til dette, anbefaler vi at du slår av funksjonen.

AUX / Coaxial / Optical / HDMI-betjening

På baksiden av enheten finner kontaktene **COAXIAL / OPTICAL / AUX 1(L/R) / AUX 2** og **HDMI**. Analoge lydsignaler fra andre kilder kan mates inn til enheten via disse kontaktene.

1. Før du kobler til strømkontakten, må du sikre at alle kabler er tilkoblet.
2. Når enheten er **På**, trykkes **SOURCE**-knappen på enheten gjentatte ganger for å velge **AUX 1**, **AUX 2**, **BT** (Bluetooth®), **OPTICAL**, **COAXIAL**, **HDMI 1**, **HDMI 2** og **ARC**-modus.



Eventuelt,

- trykker du **AUX** på fjernkontrollen gjentatte ganger for å velge mellom **AUX 1**- og **AUX 2**-modus.
- trykker du **DIGITAL** på fjernkontrollen gjentatte ganger for å velge mellom **OPTICAL**- og **COAXIAL**-modus.
- trykker du **HDMI** på fjernkontrollen gjentatte ganger for å velge mellom **HDMI 1**, **HDMI 2**- og **ARC**-modus.
- trykker du  **PAIR** på fjernkontrollen for å velge **BT** (Bluetooth®)-modus direkte.

3. Kan du betjene lydenheten direkte for avspillingsfunksjoner.

Bluetooth®-betjening

NO

Slik pares enheten med en *Bluetooth*®-enhet for å lytte til musikk:

Pare for første gang

1. Når enheten er **På**, trykkes **SOURCE**-knappen på enheten eller  **PAIR**-knappen på fjernkontrollen gjentatte ganger for å velge *Bluetooth*®-modus. Skjermen viser "**BT**". **PAIRING** blinker på skjermen.
2. Aktiver *Bluetooth*®-enheten og start søk etter andre enheter. Du vil se «**TH-WL709X**» i listen med tilgjengelige *Bluetooth*®-enheter.
3. Velg «**TH-WL709X**» og skriv inn «**0000**» som passord om nødvendig. Etter sammenkobling, skjermen viser "**PAIRED**".

Paring av en ny enhet etter første parring

1. I *Bluetooth*®-modus, trykk og hold **SOURCE** på enheten eller  **PAIR** på fjernkontrollen for å fjerne alle tilkoblingsinnstillinger. Går den inn i paringsmodus, og **PAIRING** blinker på skjermen.
2. Følg trinn 2 – 3 for å pare *Bluetooth*®-enheten.

Bluetooth-enhet er allerede i tilkoblingsminnet

1. Når enheten er i *Bluetooth*®-modus, skjermen har vist **BT** og deretter **BT READY**.
2. Enheten kobler seg automatisk til *Bluetooth*®-enheter. Etter sammenkobling, skjermen viser **PAIRED**.



Bluetooth®-funksjonen avbrytes ved å bytte til en annen funksjon på enheten eller deaktivere koblingen fra *Bluetooth*®-enheten. Du kan også trykk og hold **SOURCE** på enheten eller  **PAIR** på fjernkontrollen for å fjerne alle tilkoblingsinnstillinger. **PAIRING** blinker på skjermen. Enheten er nå klar for paring. Følg trinn 2 – 3 (**Pare for første gang**) for å pare *Bluetooth*®-enheten.



- Driftsrekkevidden mellom denne enheten og *Bluetooth*®-enheten er cirka 6 meter.
- Før du kobler en *Bluetooth*®-enhet til apparatet, må du kontrollere enhetens funksjoner.
- Det er ikke sikkert at alle *Bluetooth*®-enheter er kompatible.
- Eventuelle hindringer mellom enheten og enheten kan redusere rekkevidden.
- Hold spilleren unna andre elektroniske enheter som kan forårsake interferens.
- Spilleren vil også bli frakoblet når enheten flyttes utenfor rekkevidden.

Bruk av NFC (nærfeltskommunikasjon)

Pare den NFC-aktiverede mobile enheten direkte med denne enheten med bare ett enkelt trykk.

1. Aktiver NFC på den mobile enheten.
2. Trykk den mobile enheten til på  ikonet på enheten. Enheten vil bytte til *Bluetooth*®-modus automatisk. Skjermen viser **BT**. Går den inn i paringsmodus, og **PAIRING** blinker på skjermen.
3. Bruk den mobile enheten for avspillingsfunksjoner.
4. Du kan koble fra ved å trykke den mobile enheten til på  ikonet for enheten for å koble fra eller deaktivere *Bluetooth*® fra din mobile enhet.



- NFC-funksjonen fungerer bare med mobile enheter som støtter NFC-teknologi.
- Hvis den mobile enheten har et etui, må du kanskje ta det av for å koble til ved hjelp av NFC.

Vedlikehold



Kontroller at støpslet er trukket ut fra stikkontakten før rengjøring.

NO

- Rengjør enheten ved å tørke kabinettet med en lett fuktet, lofri klut.
- Ikke bruk flytende rengjøringsmidler med alkohol, ammoniakk eller skuremidler.
- Ikke bruk aerosoler i nærheten av enheten.

Råd og tips

Hvis du opplever et problem, er årsaken som regel bagatellmessig. Tabellen nedenfor inneholder forskjellige tips. Hvis du trenger ytterligere hjelp kan du å klikke på koblingen til Supportcenter:

Norway: www.elkjop.no/service

Sweden: www.elgiganten.se/service

Denmark: www.elgiganten.dk/service

Finland: www.gigantti.fi/huolto

Problem	Løsning
Ingen strøm.	<ul style="list-style-type: none">• Påse at støpslet er plagget inn.• Sørg for at enheten er slått På.
Fjernkontrollen virker ikke.	<ul style="list-style-type: none">• Bruk fjernkontrollen nær enheten.• Rett fjernkontrollen mot fjernkontrollsensoren på enheten.• Bytt ut batteriet i fjernkontrollen med et nytt.• Fjern alle hindringer mellom fjernkontrollen og enheten.
En høy brumming eller annen lyd kan høres.	<ul style="list-style-type: none">• Plugg og kontakter er skitne. Tørk dem med en klut som er lett fuktet med alkohol.
Ingen lyd fra enheten og basshøytaleren.	<p>Prøv en av løsningene nedenfor:</p> <ul style="list-style-type: none">• Påse at enheten ikke er dempet. Trykk ⏮ eller VOL +/- for å gjenoppta lyden.• Trykk på ⏪ enheten eller fjernkontrollen for å sette enheten tilbake i ventemodus. Deretter trykker du på knappen igjen for å slå på lydplanken.• Koble både lydplanken og basshøytaleren fra stikkontakten, og koble dem til igjen. Slå på lydplanken.• Sørg for at lydinnstillingen på inngangskilden (f.eks. TV-en, spillkonsollen, DVD-spilleren osv.) er satt til PCM eller Dolby AC-3-modus når du bruker digitalt (f.eks. HDMI, OPTICAL, COAXIAL) tilkobling.• Basshøytaleren er utenfor rekkevidde. Flytt basshøytaleren nærmere lydplanken. Kontroller at basshøytaleren er mindre enn 5 m fra lydplanken (jo nærmere jo bedre).• Lydplanken kan ha mistet forbindelsen med basshøytaleren. Par enhetene på nytt med trinnene i delen “Pare den trådløse basshøytaleren med lydplanken”.• Enheten kan kanskje ikke være i stand til å dekode alle digitale lydformater fra inngangskilden. I så fall vil enheten slå av lyden. Dette er IKKE en feil.

Problem	Løsning
Enheten reagerer ikke på noen knapp.	<ul style="list-style-type: none"> Enheten ser ut til å ha frosset under bruk. Slå enheten av ved å trekke støpslet ut av stikkkontakten for å tilbake stille den.
Kan ikke bruke TV-fjernkontrollen til å slå på/av eller justere lydstyrken på lydplanken.	<ul style="list-style-type: none"> Sørg for at TV-en støtter HDMI-CEC and ARC. Bruk riktig HDMI-kabel for å koble enheten til TV-en. Se i “Metode 2: HDMI-hub Tilkoblinger” for detaljer.
Lyden fra basshøytteren stopper iblant.	<ul style="list-style-type: none"> Basshøytteren er for langt vekk. Flytt basshøytteren nærmere lydplanken (jo nærmere jo bedre), eller fjern hindringer mellom lydplanken og basshøytteren.
Jeg finner ikke « TH-WL709X » på <i>Bluetooth</i> ®-enheten.	<ul style="list-style-type: none"> Sørg for at <i>Bluetooth</i>®-funksjonen er aktivert på <i>Bluetooth</i>®-enheten. Kontroller at du har parett forankringstårnet med <i>Bluetooth</i>®-enheten.
Noen NFC-aktiverte mobile enheter kan ikke kobles direkte med enheten.	<ul style="list-style-type: none"> Last ned og installer NFC-leserapper inn den NFC-aktiverte mobile enheten. Se den mobile enhetens brukerhåndbok for flere detaljer. Parkoble den NFC-aktiverte mobile enheten via <i>Bluetooth</i>®, og trykk på -ikonet. Parkoble den mobile enheten med enheten via <i>Bluetooth</i>®.



Hvis det oppstår en feilfunksjon, kan du trekke støpslet ut av stikkkontakten og sette det inn igjen.

Produktetikett og Spesifikasjoner

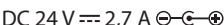
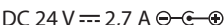
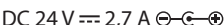
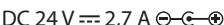
Modell	TH-WL709H (Charcoal) / TH-WL709S (Aluminium)	
Lydplanke		
Strømadapter (Bruk kun strømadapter som står i listen nedenfor)		
Strømadapter Produsent	Ten Pao Industrial Co., Ltd.	
Strømadaptermodell	S065BQ2400270	
Inngang	AC 100 - 240 V~ 50/60 Hz, 1800 mA	
Utgang	DC 24 V  2,7 A 	
Hovedenhet		
Inngang	DC 24 V  2,7 A 	
Bluetooth ®	Bluetooth ® Versjon	<i>Bluetooth</i> ® 3.0
	Maksimal effekt som sendes	10 dBm
	Frekvensbånd	2402 MHz ~ 2480 MHz

Ecodesign-informasjon (Lydplanke)		
Informasjon om Strømforbruk	Strømforbruk i ventemodus	< 0,5 W
	Strømforbruk i nettverksventemodus	< 2,W
Tidsintervall for at strømstyringsfunksjonen setter enheten automatisk i ventemodus		Bytt til ventemodus innenfor 10 minutter uten bruk
Strømforbruk i ventemodus hvis alle trådløse nettverkspor er aktivert		N/A
Hvordan aktivere trådløs nettverkspport: <ul style="list-style-type: none"> • Hvordan aktivere trådløs nettverkspport: • Koble enheten til strøm (e.g. Bluetooth, wifi, etc) Hvordan deaktivere trådløs nettverkspport: <ul style="list-style-type: none"> • Trykk på ψ-knappen 		
Nettvekt		2,1 kg
Mål		985 mm (B) x 54 mm (H) x 74 mm (D)
Subwoofer		
Strømforsyning		AC100-240 V ~ 50 Hz
Strømforbruk		65 W
Ecodesign-informasjon (Subwoofer)		
Informasjon om Strømforbruk	Strømforbruk i ventemodus	N/A
	Strømforbruk i nettverksventemodus	< 2,0 W
Tidsintervall for at strømstyringsfunksjonen setter enheten automatisk i ventemodus		N/A
Strømforbruk i ventemodus hvis alle trådløse nettverkspor er aktivert		N/A
Hvordan aktivere trådløs nettverkspport: <ul style="list-style-type: none"> • Hvordan aktivere trådløs nettverkspport: • Koble enheten til strøm (e.g. Bluetooth, wifi, etc) Hvordan deaktivere trådløs nettverkspport: <ul style="list-style-type: none"> • Trykk på ψ-knappen 		
2,4 GHz Trådløs Tilkobling	Maksimal effekt som sendes	8 dBm
	Frekvensbånd	2400 MHz ~ 2483 MHz
Nettvekt		6 kg
Mål		250 mm (B) x 327 mm (H) x 265 mm (D)

Funksjoner og spesifikasjoner kan endres uten varsel.

HVIS DU MÅ TA KONTAKT MED KUNDESERVICE
HA MODELLNUMMERET KLART FØR DU RINGER

KUNDESERVICE - 815-56-602

INFORMASJON OM RESIRKULERING FÅR DU HOS KUNDESERVICE.

KUNDESERVICE - 815-56-602

Kjære kunde

Dette apparatet er i samsvar med aktuelle europeiske direktiver om kompatibilitet og elektrisk sikkerhet.

Europeisk representant for produsenten er:

DSG Retail Ltd. (co. no. 504877)

1 Portal Way, London, W3 6RS, UK



Symbolet på produktet eller emballasjen indikerer at produktet ikke må kastes sammen med annet husholdningsavfall. I stedet er det ditt ansvar å avhende utstyret ved å levere det til et egnet innsamlingssted for resirkulering av elektrisk og elektronisk utstyr. Separat innsamling og gjenvinning av kassert utstyr på tidspunktet for deponering vil bidra til å bevare naturressurser og sikre at det resirkuleres på en måte som beskytter helse og miljø.

For mer informasjon om hvor du kan levere avfall til gjenvinning, kan du kontakte lokale myndigheter, eller der du kjøpte produktet.



Merknader om avhending av batterier

Batteriene som brukes med dette produktet inneholder kjemikalier som er skadelige for miljøet. For å ta vare på miljøet må brukte batterier avhendes i samsvar med lokale bestemmelser. Ikke kast batterier sammen med vanlig restavfall fra husholdningen.

Ønsker du mer informasjon, må du ta kontakt med de lokale myndighetene eller forhandleren hvor du kjøpte produktet.

Produsert på lisens fra Dolby Laboratories. Dolby, Dolby Audio, og dobbel-D-symbolet er varemerker som tilhører Dolby Laboratories.

Begrepene HDMI og HDMI High-Definition Multimedia Interface, og HDMI-logoen er varemerker eller registrerte varemerker for HDMI Licensing LLC i USA og i andre land.

Bluetooth[®]-ordet og -logoene er registrerte varemerker som tilhører Bluetooth SIG, Inc., og all bruk av disse merkene ved DSG Retail Limited er i henhold til lisensen. Andre varemerker og handelsnavn tilhører deres respektive eiere.

DTS-patenter finner du på <http://patents.dts.com>. Produsert under lisens fra DTS Licensing Limited. DTS, Symbolet samt DTS og symbolet sammen er registrerte varemerker, og DTS TruSurround og DTS TruVolume er varemerker for DTS, Inc. © DTS, Inc. Med enerett.

Alle varemerker er de respektive eiernes eiendom, og alle rettigheter anerkjennes.

Produktet distribueres og garanteres eksklusivt av DSG Retail Ltd.

"JVC" er varemerket for JVC KENWOOD Corporation,
som brukes av DSG Retail Ltd under lisens.

Innehållsförteckning

SE

Säkerhetsföreskrifter	52
Packa upp.....	54
Produktöversikt.....	55
Huvudenhet.....	55
Subwoofers baksida.....	56
Fjärrkontroll.....	57
Förberedelser	58
Batteribyte i fjärrkontrollen	58
Fjärrkontrollens operationsområde	58
Påsättning av tassarna	59
Väggmontering	59
Högtalarplacering.....	61
Anslutningar.....	62
Metod 1: Optisk / Koaxial Anslutning	62
Metod 2: HDMI-hubb Anslutning	63
Använd din soundbar som en hubb.....	63
Metod 3: AUX anslutning	65
Ansluta till ett MP3-spelare.....	65
Ansluta till ett eluttag	66
Länka den trådlösa subwoofern med soundbaren	67
Allmän hantering	68
Vänteläge / På	68
Automatisk avstängningsfunktion	68
Välja läge	68
Justera högtalarens nivåinställningar och effekter	69
AUX / Coaxial / Optical / HDMI-hantering	69
Bluetooth®-hantering.....	70
NFC (Near Field Communication)-funktion	70
Underhåll	71
Tips och råd.....	71
Produktblad och Specifikationer.....	72

Säkerhetsföreskrifter

SE

- Läs alla instruktioner noggrant innan du använder enheten och behåll dem för framtida behov.
- Behåll manualen. Om du ger bort enheten till tredje person se till att inkludera den här manualen.
- Kontrollera att spänningen markerad på märkplåten matchar din strömförsörjning.

Skada

- Kontrollera enheten efter uppackning.
- Fortsätt inte att använda enheten om du tvivlar att den fungerar normalt, eller om den är skadad på något sätt – stäng av, dra ur kontakten och rådgör med din återförsäljare.

Placering av enheten

- Enheten måste placeras på en plan stabil yta och bör inte utsättas för vibrationer.
- Placera inte enheten på en sluttande eller instabil yta eftersom den kan falla ner eller stjälpas.
- Huvudkontakten måste placeras nära enheten och bör vara lätt att nå.
- Denna enhet är endast avsedd för hushållsbruk inomhus.

Temperatur

- Undvik extrema temperaturer, oavsett varm eller kall. Placera enheten borta från värmekällor såsom element eller gas/elektriska spisar.
- Undvik att utsätta enheten för direkt solljus och andra källor av värme.
- Var uppmärksam på användningen av apparaten i medelvarma klimat.

Nakna flammor

- Placera aldrig någon typ av ljus eller andra eldflammor ovanpå eller i närheten av enheten.

Fuktighet

- För att reducera risken för att enheten tar eld, utsätts för elektrisk chock eller produktskada, exponera den inte för regn, fuktighet, droppande eller plaskande vatten. Inga objekt fyllda med vätska, såsom vaser, bör placeras på enheten. Handskas inte med enheten med våta händer, i närheten av vatten eller annan vätska.
- Om du spiller någon vätska på enheten, kan det förorsaka allvarlig skada. Stäng av huvudströmmen omedelbart. Dra ur sladden och rådgör med din återförsäljaren.

Ventilation

- För att förhindra risk för elektrisk chock eller eldsvåda p.g.a. överhettning, se till att gardiner och andra material inte täcker över ventilerna på apparaten.
- Ett avstånd på minst 5 cm bör bibehållas runt enheten för att möjliggöra tillräcklig ventilation.
- Installera inte eller placera inte den här enheten i bokyllan, i ett inbyggt skåp eller på annat fast område. Se till att enheten har bra ventilerad.

Säkerhet

- Koppla alltid ur enheten från huvudströmmen innan du ansluter/kopplar ur andra enheter eller flyttar på apparaten.
- Dra ur enheten från huvudkontakten under åskväder.
- För att vidta hög säkerhet och för att undvika onödig energikonsumtion, låt aldrig enheten vara påslagen då den inte är under uppsikt under längre tidsperioder, som t ex över natten, medan du befinner dig på semester eller medan du inte är hemma. Stäng av den och dra ur nätadaptern från vägguttaget.

Elkabel

- Kontrollera att utrustningen och dess ställ inte står på sladden eftersom dess vikt kan skada sladden och därmed orsaka fara.
- Om nätkabeln skadas måste den bytas ut av tillverkaren, dess serviceagent eller liknade behörig person för att undvika risker.

Nätadapterkabel

- Se till så att enheten inte vilar på nätadapterkabeln, då vikten på enheten kan orsaka skada på nätadaptern och skapa risk för säkerheten.

Nätadapter

- Nätadaptern kommer att ta elektricitet från huvudströmmen när den sätts i uttaget. För säkerhet och för att undvika onödig energikonsumtion, lämna aldrig adaptern isatt i uttaget utan observation under längre tid. Dra ur adaptern från huvudströmmen.



Använd enbart strömförsörjningskällor som anges i bruksanvisningen.

Störning

- Placera inte enheten på eller nära andra apparater som kan förorsaka elektromagnetisk störning. Om du gör så, kan den i motsats påverka funktionen på enheten, och förorsaka en felaktig bild eller ljud.

Batterier

- Batterier som används i enheten kan enkelt sväljas av små barn och det är farligt.
- Förvara lösa batterier borta från små barn och se till att batterifacket är säkert stängt. Sök läkare om du tror att ett cellbatterier har svalts av ett barn.
- Släng batterier korrekt enligt instruktionerna i den här bruksanvisningen.
- Batterier skall kasseras på ett miljövänligt sätt.

Ledning

- Barn bör få information så att de inte leker med enheten och fjärrkontrollen.
- Låt aldrig någon person, och särskilt barn peta in något i hålen, springorna eller andra öppningar i apparatens hölje – det här kan resultera i elektrisk chock.



Blixten med pilsymbol, inom en liksidig triangel, är till för att få användare uppmärksamma på förekomsten av oisolerad "farlig spänning" inom enhetens hölje som kan vara av tillräcklig styrka för att förorsaka en elektrisk chock.



Utropstecken inom en liksidig triangel är tänkt att uppmärksamma användare att det finns viktiga användar- och underhålls (service) instruktioner i bruksanvisningen som medföljer enheten.

Service

- För att minska risken för elektrisk chock, lösgör inga skruvar. Den här enheten innehåller inte några delar möjliga att reparera. Lämna allt underhållsarbete till kvalificerad personal.
- Öppna inte fastsskruvade skydd eftersom det här kan förorsaka exponering av farlig spänning.

Underhåll

- Se till att dra ur enheten ur huvudkontakten innan rengöring.
- Använd inte någon typ av skrubbande rengöringssvamp eller rengöringsmedel eftersom de kan skada ytan på enheten.
- Använd inte vätskor för att rengöra enheten.



För att förhindra spridning av brand, håll alltid ljus och andra öppna lågor borta från denna produkt.

Tack för att du köpt din nya produkt.

Vi rekommenderar att du tar dig tid att läsa igenom denna bruksanvisning för att fullt ut förstå alla erbjudna funktioner. Det finns även en del råd och tips som hjälper dig att lösa problem.

Läs noga igenom alla säkerhetsinstruktioner före användning och behåll sedan den här bruksanvisningen för framtida bruk.

Packa upp

Ta ut alla delar ur förpackningen. Behåll förpackningsmaterialet. Om förpackningen kastas ska du följa gällande lokala föreskrifter.

Följande delar medföljer:



Huvudenhet



Fjärrkontroll

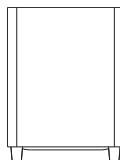

Subwoofer



Nätkabel x 2



Nätadapter för huvudenheten



3,5mm till RCA stereoljudkabel



Optisk kabel



RCA förlängningskabel



Väggkonsol x 2



HDMI-konverterare x 3



Skruv x 2



Tassar x 2



AAA batterier x 2

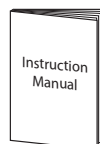

Instruktionsbok

Produktöversikt

Huvudenhet

Frontvy

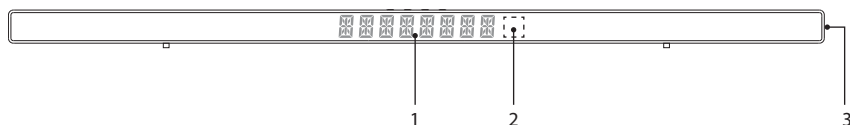

SE

1. **LED-display**
Visa aktuell status.
2. **Fjärrkontrollsensor**
Tar emot signal från fjärrkontrollen.
3. **NFC (Near Field Communication)-sensor**

Vy ovanifrån

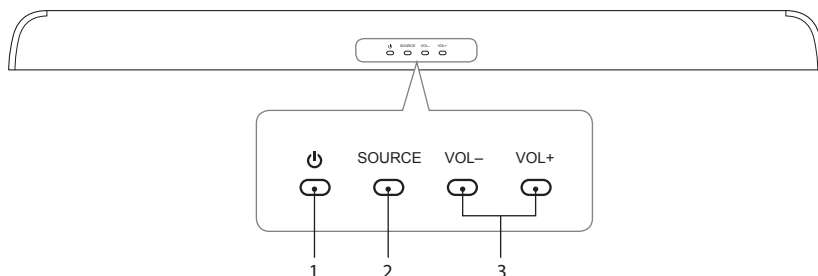

1. **⏻-knapp**
Växlar enheten mellan lägena **På** och **Standby**.
2. **SOURCE**-knapp
Välj ingångskälla.
3. **VOL - / +**-knapp
Justera volymen.

Vy bakifrån

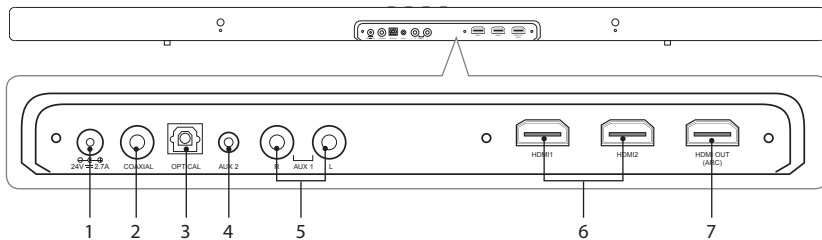

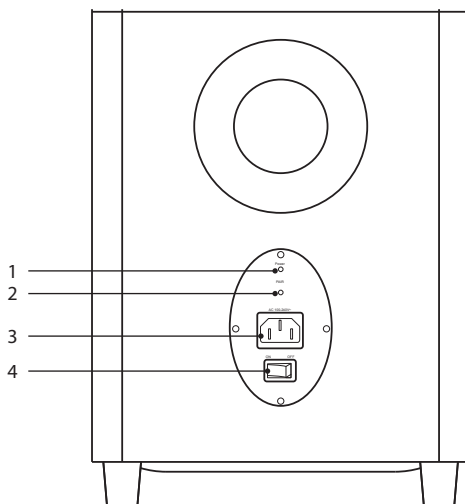

1. **24V 2.7A** -uttag
2. **COAXIAL** -uttag
3. **OPTICAL**-uttag
4. **AUX 2**-ingången
5. **AUX 1 (L/R)**-ingången
6. **HDMI 1 / 2** -uttag
7. **HDMI OUT (ARC)** -uttag

Subwoofers baksida



1. **POWER**-indikator
Lyser orange när länkningen lyckas.
2. **PAIR**-knapp
Länka med huvudenheten.
3. **AC 100~240V** uttag
4. **ON/OFF** Strömbrytare
Sätter **ON** eller stänger **OFF** subwoofer.

Fjärrkontroll

1. -knapp
Växlar enheten mellan lägena **På** och **Standby**.
2. -knapp
Stänger av eller slår på ljudet från Soundbar.
3. **AUX**-knapp
Växlar mellan lägena **AUX1 / AUX2**.
4. **DIGITAL**-knapp
Växlar mellan lägena **OPTICAL / COAXIAL**.
5. **HDMI**-knapp
Växlar mellan lägena **HDMI1 / HDMI2 / ARC**.
6. **TREB - / +**-knapp
Justerar diskantljudnivån.
7. **VOL + / -**-knapp
Justerar volymen.
⏮-knapp
Hopp bakover til det forrige sporet i *Bluetooth*®-modus.
⏸-knapp
Spill av / pause / gjenoppta avspilling i *Bluetooth*®-modus.
⏭-knapp
Hopper fremover til det neste sporet i *Bluetooth*®-modus.
8. **SUB - / +**-knapp
Justerer diskantljudnivån.
9. **DTS TSHD**-knapp
Aktiverer DTS TruSurround: **DTS TSHD / DTS WOW / DTS OFF**.
10. **DTS TVOL**-knapp
Aktiverer DTS TruVolume: **TVOL ON / TVOL OFF**.
11.  **PAIR**-knapp
Direktväxling till *Bluetooth*®-läge.
Håll intryckt for å aktivere läget *Bluetooth*®-länkning i *Bluetooth*®-läge.
Om det finns en befintlig anslutning, håll intryckt for å koppla ifrån den länkade *Bluetooth*®-enheten. Enheten kommer att gå in i länkningsläge.

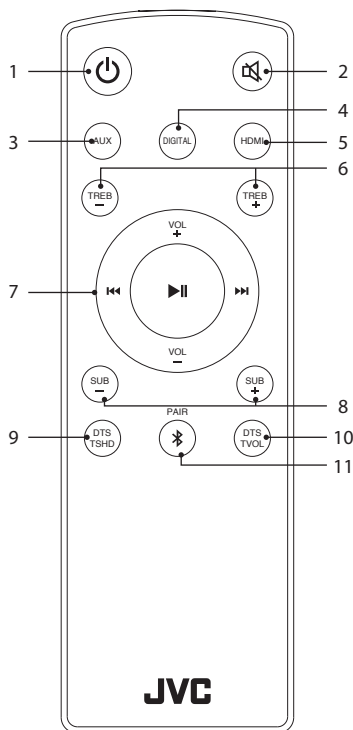

SE

Förberedelser

Batteribyte i fjärrkontrollen

1. Tryck och lyft baksideshöljet för att öppna batterifacket på fjärrkontrollen.
2. Sätt in två AAA batterier. Se till att lägga in batteriet så att polerna (+) och (-) motsvarar markeringarna (+) och (-) i batterifacket.
3. Stäng batterilocket.

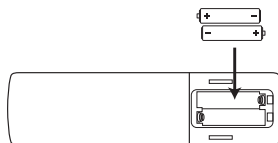

Hantering av batteri

- Olämplig eller felaktig användning av batterierna kan orsaka korrosion eller batteriläckage vilket kan orsaka brand, personskador eller skador på egendom.
- Använd endast den batterityp som anges i denna bruksanvisning.
- Installera inte nya batterier med använda och blanda inte olika batterisorter.
- Kasta inte förbrukade batterier i den vanliga hushållssoporna. Lämna dem till batteriinsamlingen.

Hantering av fjärrkontrollen

- Tappa inte fjärrkontrollen.
- Utsätt inte fjärrkontrollen för stötar.
- Spill inte vatten och andra vätskor på fjärrkontrollen.
- Placera inte fjärrkontrollen på en våt plats.
- Placera inte fjärrkontrollen i direkt solljus eller nära värmekällor.
- Ta ut batterierna när fjärrkontrollen inte används under en längre tid, eftersom korrosion eller batteriläckage kan inträffa, vilket kan leda till fysisk skada och/eller skada på egendom och/eller brand.
- När batterierna är förbrukade fungerar inte fjärrkontrollen.

Fjärrkontrollens operationsområde

- Fjärrkontrollens sensor på framsida är tar emot fjärrkontrollens kommandon på upp till 5 meters avstånd och med en vinkel på maximalt 60°.
- Observera att användningsavståndet kan variera beroende på ljuset i rummet.

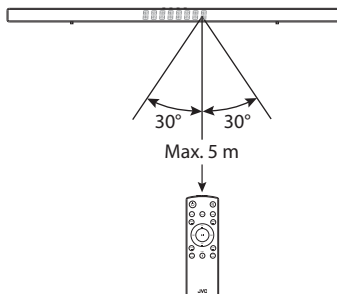

Påsättning av tassarna



Kontrollera att alla kablar till huvudenheten är bortkopplade innan tassarna sätts på eller tas bort.

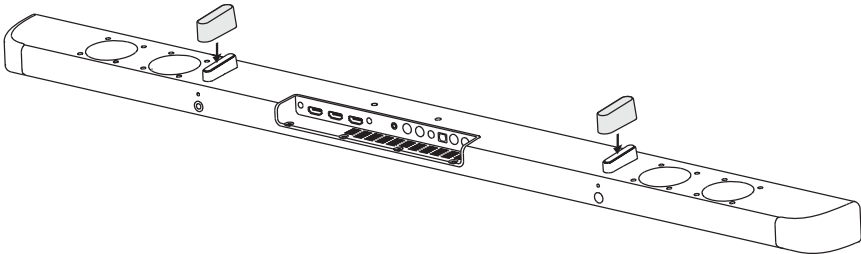

SE

Väggmontering



- Installationen måste utföras av kvalificerad personal. Felaktig montering kan leda till allvarliga personskador och skador på egendom (tänker du installera produkten själv, sök först efter elektriska ledningar och avlopp som kan finnas bakom väggen). Det är installatörens ansvar att kontrollera att väggen klara av att bära den totala belastningen av Soundbar.
- Ytterligare verktyg (medföljer inte) krävs för installationen.
- Dra inte åt skruvarna för hårt.
- Spara denna bruksanvisning för framtida behov.
- Använd en elektronisk väggsökare för att kontrollera väggtypen före du borrar och monterar.

1. Fäst väggkonsolen (medföljer) på huvudenheten med de medföljande skruvarna.

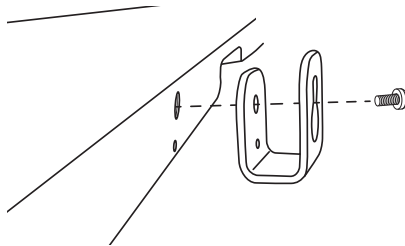

2. Borra två parallella hål (Ø 3-8 mm beroende på väggtyp) i väggen. Avståndet mellan hålen bör vara 475 mm.

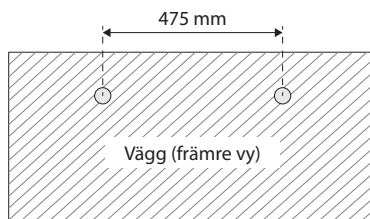

3. Sätt in 1 plugg (medföljer ej) i varje hål i väggen vid behov.

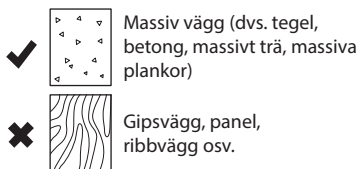
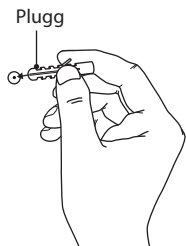

4. Skruva in skruv (medföljer ej) i varje plugg. Lämna ett avstånd på 3 mm mellan väggen och skruvhuvudet. Lyft enheten över skruvhuvudena och placera på plats.

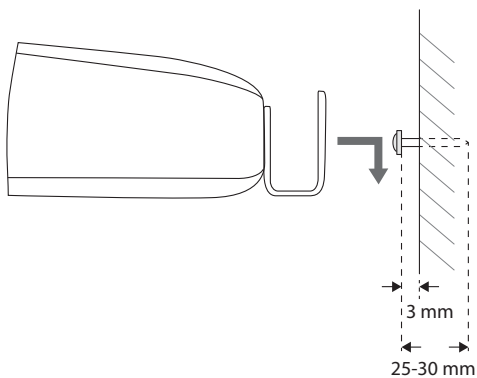

Högtalarplacering

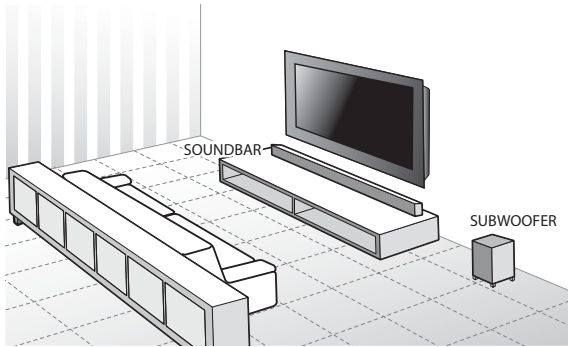

- Subwoofern ska vara inom 5 meter från soundbaren på en öppen plats (ju närmre, desto bättre).
- Placera inte någonting ovanpå subwoofern.

SE

Soundbar

Soundbaren frambär det mesta av dialogen samt musik och effekter.

- Om TV:n placeras på ett bord kan du placera soundbaren på bordet direkt framför TV-stativet, centrerat med TV-skärmen.
- Om TV:n är monterad på en vägg kan du placera soundbaren på väggen direkt under TV-skärmen.

Subwoofer

En subwoofer är designad för att reproducera kraftfulla låga baseffekter (explosioner, muller från rymdskepp etc.).

- Prestandan för en subwoofer är direkt relaterad till dess placering i lyssningsrummet. Experimentera med placeringen innan du väljer en plats för din subwoofer. Hitta den plats där basen är bäst.

Anslutningar



Detta avsnitt tar upp olika metoder för att ansluta produkten till andra externa komponenter. Kontrollera att alla ljudanslutningar på Soundbar är anslutna inna du ansluten nätkabeln.

SE

Metod 1: Optisk / Koaxial Anslutning

Använd en optisk kabel (medföljer) / coaxial kabel (medföljer ej) för att ansluta soundbarens **OPTICAL/COAXIAL** till extern enhet:ns **OPTICAL OUT/COAXIAL OUT**-uttag. Det enklaste alternativet är att ansluta din soundbar direkt till din TV. Om du ansluter din soundbar till någon annan extern enhet (t.ex. Blu-ray-spelare), kommer du att höra ljudet från enheten genom soundbar-enheten.

1. Efter anslutningen, tryck på Φ på enheten eller på fjärrkontrollen för att sätta på enheten.
2. Tryck upprepade gånger på **SOURCE** på enheten eller **DIGITAL** på fjärrkontrollen för att välja **OPTICAL/COAXIAL**, för att spela ljud från din inmatningsenhet.

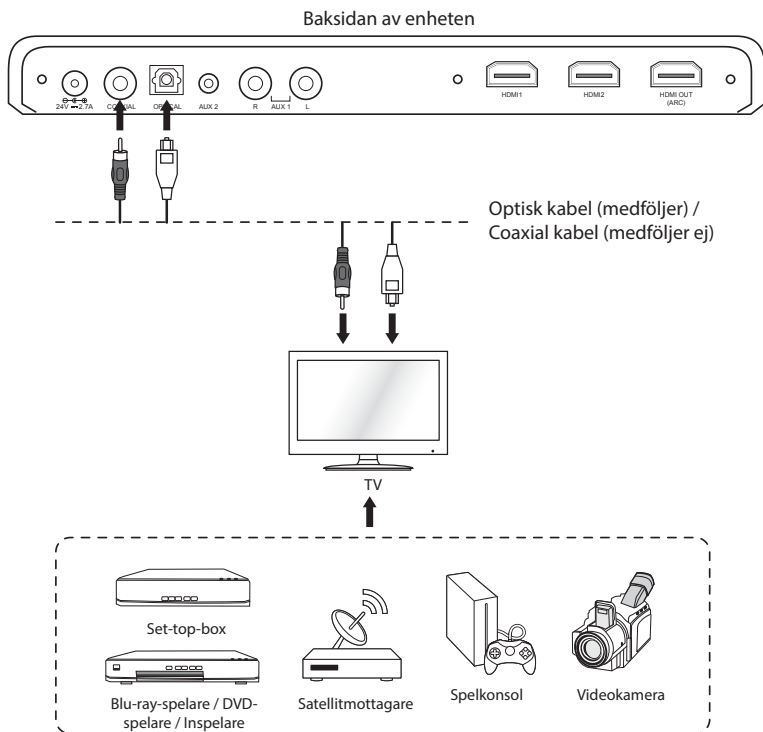

Enheten kanske inte kan avkoda alla digitala ljudformat från ingångskällan. I dessa fall stängs enhetens ljud av. Detta är INGET fel. Kontrollera att ljudinställningen för källan (t.ex. TV, spelkonsol, DVD-spelare, etc.) är i **PCM** eller **Dolby AC-3**-läge (Se bruksanvisningen för ingångskällans enhet för dess ljudinställningar) med optisk / koaxial ingång.

Metod 2: HDMI-hubb Anslutning

Använd din soundbar som en hubb

Använd denna metod för att ansluta alla dina enheter till din soundbar. Om din TV inte är ARC-kompatibel, måste du följa **Metod 1: Optisk / Koaxial Anslutning** för att lyssna på normal TV genom din TV.

1. Anslut en HDMI-kabel (medföljer ej) från din soundbars **HDMI OUT (ARC)**-uttag till **HDMI IN**-uttaget på din TV.
2. Efter anslutningen, tryck på Ψ på enheten eller på fjärrkontrollen för att sätta på enheten.
3. Tryck upprepade gånger på **SOURCE** på enheten eller **HDMI** på fjärrkontrollen för att välja **HDMI 1 / HDMI 2**, för att spela ljud från din inmatningsenhet.

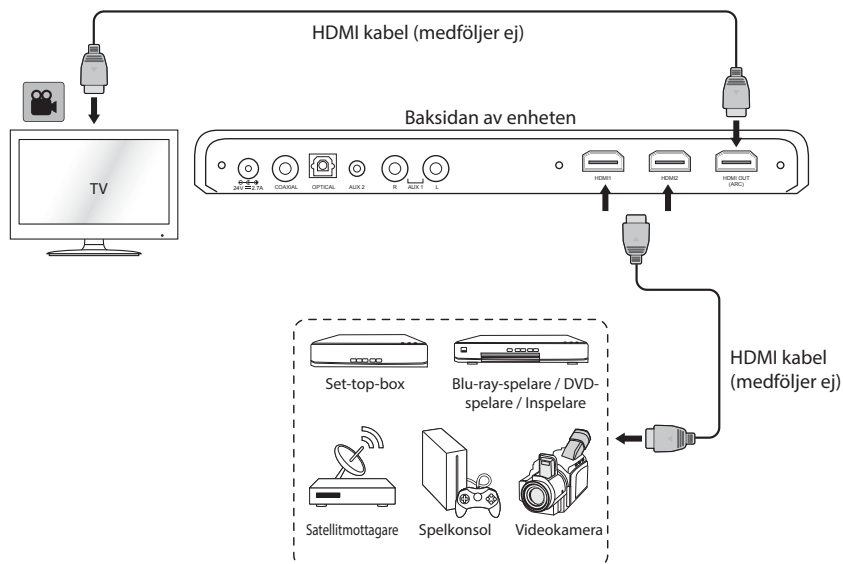

Enheten kanske inte kan avkoda alla digitala ljudformat från ingångskällan. I dessa fall stängs enhetens ljud av. Detta är INGET fel. Kontrollera att ljudinställningen för källan (t.ex. TV, spelkonsol, DVD-spelare, etc.) är i **PCM** eller **Dolby AC-3**-läge (Se bruksanvisningen för ingångskällans enhet för dess ljudinställningar) med HDMI ingång.

Använd din TV som en hubb



- **Se till att använda en HDMI-kabel som stöder ARC-funktionen.**
- HDMI-CEC kommer att ha olika namn hos olika tillverkare – se din bruksanvisning för information om installationen av HDMI-CEC och ARC.
- När en HDMI-kabel används för ARC-funktion, tillhandahåller CEC (Consumer Electronics Control) driftskompatibilitet mellan enheten och olika enheter (t.ex. TV). Enheten kan emellertid inte garanteras fungera med alla HDMI-CEC-aktiverade enheter.

SE

ARC-funktionen (Audio Return Channel) ger dig möjlighet att skicka ljud från din ARC-kompatibla TV till din soundbar genom en enda HDMI-anslutning. För att använda ARC-funktionen måste du kontrollera att din TV är kompatibel med både HDMI-CEC och ARC, och installera därefter. När allt är korrekt inställt kan du använda TV:ns fjärrkontroll för att ställa in volymen (**VOL +/-** och **MUTE**) på soundbar-högtalaren. När du sätter på/stänger av TV:n med fjärrkontrollen, kommer även din soundbar att sättas på/stängas av. Du måste ha tålmod eftersom det kan ta några sekunder innan TV:n talar om för din soundbar att sättas på/stängas av.

Använd denna metod för att ansluta alla dina enheter till din TV.

1. Anslut en HDMI-kabel (medföljer ej) från din soundbars **HDMI OUT (ARC)**-uttag till **HDMI (ARC)** -uttaget på din ARC-kompatibla TV.
2. Efter anslutningen, tryck på Ψ på enheten eller på fjärrkontrollen för att sätta på enheten.
3. Tryck upprepade gånger på **SOURCE** på enheten eller **HDMI** på fjärrkontrollen för att välja **ARC**, för att spela ljud från din inmatningsenhet.

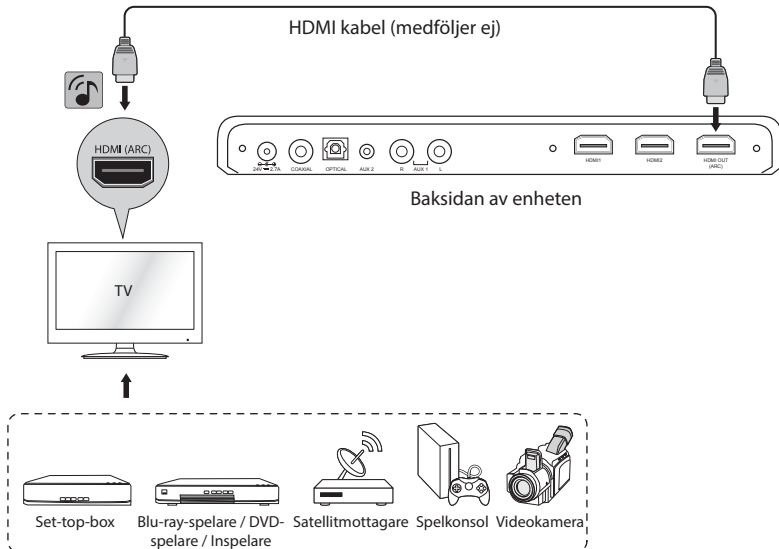

Användning av HDMI-konverteraren

Anslut HDMI-kabeln till HDMI-konverteraren (medföljer) på en plats med tillräckligt utrymme för att ansluta HDMI-kabeln.

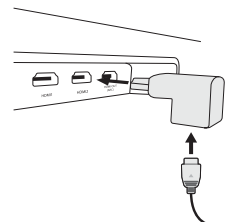

Metod 3: AUX anslutning

1. Använd en RCA till RCA stereoljudkabel (medföljer ej) eller 3,5 mm till RCA stereoljudkabel (medföljer) för att ansluta soundbar-högtalarens **AUX 1 (L/R)** -ingången till den externa enhetens **LJUD UT**-uttag eller hörlursuttag.
2. Efter anslutningen, tryck på Ψ på enheten eller på fjärrkontrollen för att sätta på enheten.
3. Tryck upprepade gånger på **SOURCE** på enheten eller **AUX** på fjärrkontrollen för att välja **AUX 1**, för att spela ljud från din inmatningsenhet.

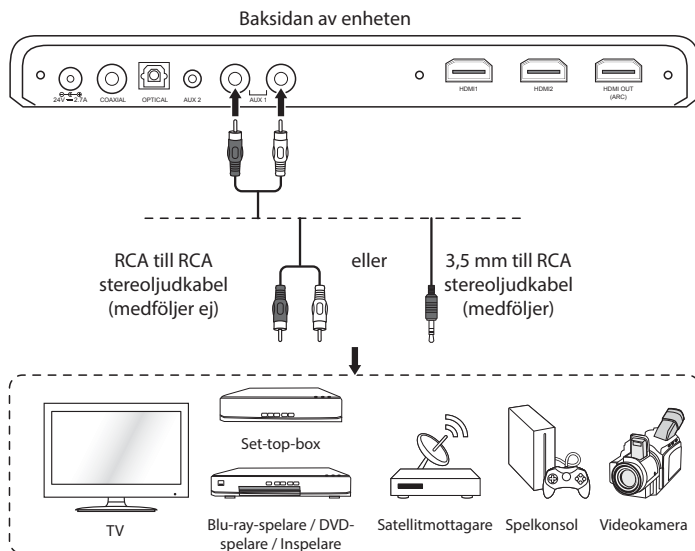

Koordinera färgerna på kontakterna med färgerna på in- och utmatningsuttagen.

Ansluta till ett MP3-spelare

1. Använd en 3,5mm till 3,5mm stereoljudkabel (medföljer ej) för att ansluta soundbar-högtalarens **AUX 2 IN**-ingången till den externa enhetens **LJUD UT**-uttag eller hörlursuttag.
2. Efter anslutningen, tryck på Ψ på enheten eller på fjärrkontrollen för att sätta på enheten.
3. Tryck upprepade gånger på **SOURCE** på enheten eller **AUX** på fjärrkontrollen för att välja **AUX 2**, för att spela ljud från din inmatningsenhet.

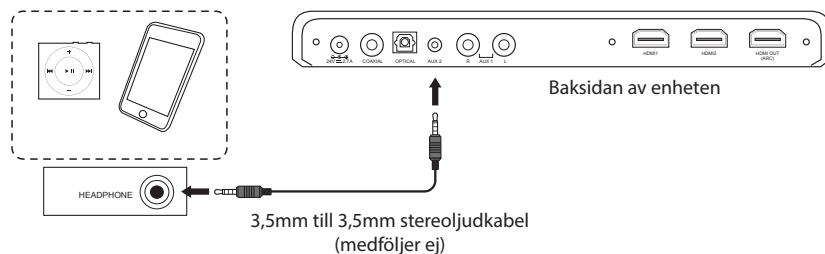

Ansluta till ett eluttag

Soundbaren och subwoofern är konstruerad för att fungera med medföljande nätadapter och nätkablar.



- Om enheten ansluts till annan strömkälla kan den skadas.
- Kontrollera att alla ljudanslutningar på Soundbar är anslutna inna du ansluten nätkabeln.
- Se till att kontakten är ordentligt intryckt i uttaget.
- Dra ut nätkontakten ur nätuttaget för att fullständigt stänga av enheten.
- Stäng av enheten helt och hållet för att spara energi när den inte används.e.
- Nätadaptern och nätkabeln är utformade för att användas med denna JVC-soundbarenhet enbart. Använd INTE nätadaptern och nätkabeln för andra ändamål.

Soundbar

Linda ut nätadaptern till dess fulla längd. Anslut elkabeln till strömadaptern och anslut sedan till -uttaget på baksidan av enheten och ett nätuttag i den andra änden. Se till att nätadaptern är ordentligt intryckt i nätuttaget. Se till att nätadaptern är ordentligt intryckt i uttaget.

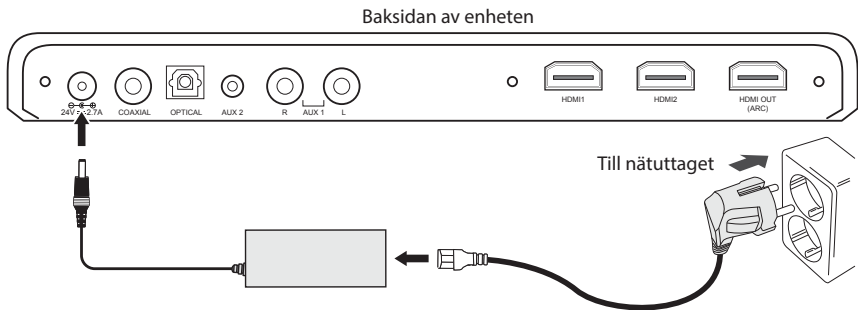

Subwoofer

Anslut nätsladdens ena ände till **AC 100~240V** nätuttaget på baksidan av enheten och anslut sedan den andra änden till vägguttaget.

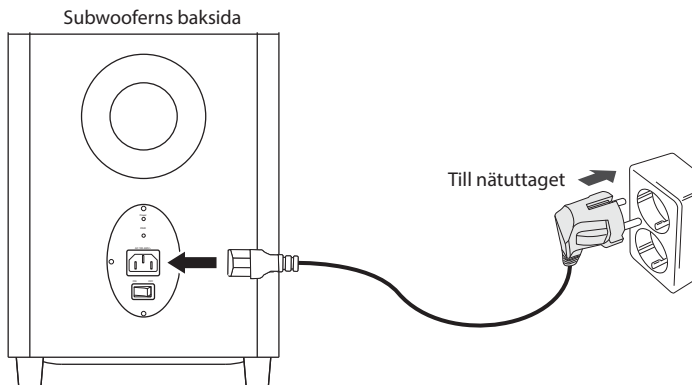

Länka den trådlösa subwoofern med soundbaren

Automatisk länkning

Anslut soundbar-högtalarens och subwoofersn kontakt till eluttaget och sätt på subwoofern. Tryck på Ψ på enheten eller fjärrkontrollen för att sätta **On** enheten. Bildskärmen kommer att visa **“WELCOME”**. Subwoofern och soundbaren kommer att länka automatiskt inom 30 sekunder.



Tryck inte på **PAIR** på baksidan av subwoofern, förutom vid manuell länkning.

Manuell länkning



Det är ovanligt att anslutningen misslyckas och du bör inte försöka med manuell länkning vid normal användning.

Om den automatiska länknings misslyckas eller subwoofern ändrats till **OFF**, displayen kommer att blinka **“CHK SUB”** i ca 20 sekunder. Kontrollera att alla kablar är ordentligt anslutna, huvudenheten och subwoofern ändrats till **On**-läge. Om det fortfarande inte fungerar, länka subwoofern med soundbaren manuellt.

1. Koppla från båda enheterna från nätuttaget och sätt in dem igen efter 3 minuter.
2. Tryck på Ψ på enheten eller på fjärrkontrollen för att sätta på enheten.
3. Håll **PAIR** knappen på baksidan av subwoofern intryckt i några sekunder, och håll därefter Ψ och **SOURCE** intryckt på enheten för att slå på enheten. Länkindikatore på subwoofern kommer att blinka snabbt när du länkar och lysa med fast sken när det lyckas.
4. När enheten länkar till subwoofern, displayen kommer att blinka **“CHK SUB”**.
5. När subwoofern är länkad till enheten kommer **“CNCT SUB”** att öppnas, och displayen kommer att visa den aktuella kanalen.



- Efter anslutning av ström måste du trycka på **PAIR** på subwoofern inom 20 sekunder för att det ska fungera.
- Subwoofern ska vara inom 5 m från soundbaren på en öppen plats.
- Om den trådlösa anslutningen misslyckas igen, kontrollera om det finns konflikter eller starka störningar (till exempel störningar från en elektronisk enhet) i närheten. Ta bort dessa konflikter eller starka störningar och upprepa ovanstående.



Denna bruksanvisning förklarar de grundläggande instruktionerna för hantering av denna enhet. Såvida inte annat angivits, baseras alla operationer som beskrivs på användning av fjärrkontrollen.

SE

Allmän hantering

Vänteläge / På

När du ansluter enheten första gången till eluttaget kommer enheten att vara i **Vänteläge**.

- Under **Vänteläge**-läget kommer **POWER**-indikatorn att vara släckt. Tryck på **⏻** på enheten eller på fjärrkontrollen för att sätta på enheten. Bildskärmen kommer att visa **"WELCOME"** och därefter det sist använda läget en stund. Ljudnivån kommer att fixeras på nivå 15 efter varje gång som enheten sätts på.
- När enheten är överksam i ca 10 sekunder, displayen kommer att visa **"--"**. Tryck på valfri knapp (utom **⏻** eller **MUTE**) för att lämna överksam-läget.
- Tryck på **⏻** på enheten eller på fjärrkontrollen för att växla enheten tillbaka till Standby-läge. Displayen kommer att visa **"GOODBYE"**, och stänger därefter av.

Automatisk avstängningsfunktion

Enheten växlar automatiskt till **Vänteläge** efter 10 minuter om TV:n eller den externa enheten är fränkopplad, avstängd eller volymen är för nära tyst.



- Dra ut nätkontakten ur nätuttaget för att fullständigt stänga av enheten.
- Stäng av enheten helt och hållet för att spara energi när den inte används.e.

Välja läge

Tryck på **SOURCE**-knappen på enheten upprepade gånger för att växla mellan läget **AUX 1**, **AUX 2**, **BT (Bluetooth®)**, **OPTICAL**, **COAXIAL**, **HDMI 1**, **HDMI 2**, och **ARC**-läge.





Alternativt,

- tryck på **AUX** på fjärrkontrollen upprepade gånger för att välja mellan **AUX 1**- och **AUX 2**-läge.
- tryck på **DIGITAL** på fjärrkontrollen upprepade gånger för att välja mellan **OPTICAL**- och **COAXIAL**-läge.
- tryck på **HDMI** på fjärrkontrollen upprepade gånger för att välja mellan **HDMI 1-**, **HDMI 2-** och **ARC**-läge.
- tryck på **Ⓟ PAIR** på fjärrkontrollen för att välja **BT (Bluetooth®)**-läge direkt.

Justera högtalarens nivåinställningar och effekter

Justera volymen

- Tryck på **VOL + / -** för att justera volymen.
- Om du vill stänga av ljudet tryck på  på fjärrkontrollen. Displayen kommer att visa "MUTE". Tryck på  igen eller på **VOL + / -** för att återuppta normalt lyssnande.

Justering av volymnivån för subwoofer

Tryck upprepade gånger på **SUB + / -** för att justera volymnivån för bas från **SUB MIN** (-10) till **SUB MAX** (10).

Justering av volymnivån för diskant

Tryck upprepade gånger på **TREB + / -** för att justera volymnivån för diskant från **TREB MIN** (-12) till **TREB MAX** (12), varje tryckning höjer eller sänker 2 steg.

DTS TruSurround

Tryck på **DTS TSHD** för att aktivera **DTS TSHD**, **DTS WOW** or **DTS OFF**.

DTS TruVolume

Tryck på **DTS TVOL** för att växla mellan **TVOL ON** och **TVOL OFF**.



Denna funktion är utvecklad för att jämna ut volymen för att ge en enhetlig upplevelse av ljudstyrka mellan källor. När du tittar på ett TV-program och reklam börjar visas, är volymen på reklamerna ofta högre än på programmet du tittar på. Denna funktion jämnar ut volymnivåerna mellan TV-programmen och reklamen. När **TVOL** (TruVolume) slagits på, kan den justera volymnivåerna medan du tittar på TV eller film, vilket kan orsaka att volymnivån sänks då och då. Vi rekommenderar att du stänger av funktionen om du märker att detta händer.

AUX / Coaxial / Optical / HDMI-hantering

Det finns **COAXIAL** / **OPTICAL** / **AUX 1 (L/R)** / **AUX 2** och **HDMI** uttag på baksidan av enheten. Anloga ljudsignaler från andra källor kan anslutas till enheten via dessa två uttag.

1. Innan du ansluter till vägguttaget, kontrollera att alla anslutningar är klara.
2. I **PÅ**-läge tryck på **SOURCE**-knappen på enheten upprepade gånger för att välja **AUX1**, **AUX2**, **BT** (Bluetooth®), **OPTICAL**, **COAXIAL**, **HDMI 1**, **HDMI 2**, och **ARC**-läge.
3. Kan du hantera din ljudenhet direkt för uppspelning.



Alternativt,

- tryck på **AUX** på fjärrkontrollen upprepade gånger för att välja mellan **AUX 1**- och **AUX 2**-läge.
- tryck på **DIGITAL** på fjärrkontrollen upprepade gånger för att välja mellan **OPTICAL**- och **COAXIAL**-läge.
- tryck på **HDMI** på fjärrkontrollen upprepade gånger för att välja mellan **HDMI 1**-, **HDMI 2**- och **ARC**-läge.
- tryck på  **PAIR** på fjärrkontrollen för att välja **BT** (Bluetooth®)-läge direkt.

Bluetooth®-hantering

Para enheten med en Bluetooth®-enhet för att lyssna på musik.

Första parning

1. I **PÅ**-läge tryck på **SOURCE**-knappen på enheten eller  **PAIR**-knappen på fjärrkontrollen upprepade gånger för att välja Bluetooth®-läge. Displayen kommer att visa **"BT"**, och **PAIRING** kommer att blinka på displayen.
2. Aktivera Bluetooth®-enheten och välj sökläget. **"TH-WL709X"** kommer att visas i Bluetooth®-enhetslistan.
3. Välj **"TH-WL709X"** och mata in **"0000"** för lösenord om så är nödvändigt. Efter ihopkopplingen, displayen kommer att visa **"BT READY"**.

Parning av en ny enhet efter första parning

1. I Bluetooth®-läge, håll **SOURCE** intryckt på enheten eller  **PAIR** på fjärrkontrollen, för att rensa alla länkningsinställningar. Enheten kommer att gå in i länkningsläge, och **PAIRING** kommer att blinka på displayen.
2. Följ steg 2 – 3 för att länka din Bluetooth®-enheten.

Bluetooth-enheten finns redan i anslutningsminnet

1. När Bluetooth®-läget startats, displayen kommer att visa **"BT"** och sedan **"BT READY"**.
2. Enheten kommer automatiskt att återansluta Bluetooth®-enheten. Efter ihopkopplingen, displayen kommer att visa **"PAIRED"**.



För att koppla ifrån Bluetooth®-funktionen, byt till en annan funktion på enheten eller avaktivera funktionen från Bluetooth®-enheten. Du kan även håll **SOURCE** intryckt på enheten eller  **PAIR** på fjärrkontrollen för att rensa alla länkningsinställningar. **PAIRING** kommer att blinka på displayen. Enheten är nu klar för parning. Följ steg 2 – 3 (**Första parning**) för att länka din Bluetooth®-enheten.



- Driftområdet mellan denna enhet och en annan Bluetooth®-enhet är ungefär 6 meter.
- Innan du ansluter en Bluetooth®-enhet till enheten, se till att du känner till enhetens funktioner.
- Kompatibilitet med alla Bluetooth®-enheter garanteras inte.
- Eventuella hinder mellan enheterna kan minska driftområdet.
- Håll denna spelare borta från andra elektroniska enheter som kan orsaka störningar.
- Spelaren kommer också vara frånkopplad när enheten flyttas utanför driftområdet.

NFC (Near Field Communication)-funktion

Para ihop din NFC-aktiverade mobiltelefon direkt med den här enheten med en enda tryckning.

1. Aktivera NFC på din mobila enhet.
2. Tryck på den mobila enheten att på  ikon på enhetens. Enheten växlar till Bluetooth®-läget automatiskt. Displayen kommer att visa **"BT"**. Enheten kommer att gå in i länkningsläge, och **PAIRING** kommer att blinka på displayen.
3. Använd din mobila enhet för uppspelningsfunktioner.
4. För att koppla bort trycker du på den mobila enheten på  ikonen för enheten för att koppla bort eller inaktivera Bluetooth® från din mobila enhet.



- NFC-funktionen fungerar endast med mobila enheter som stöder NFC-teknik.
- Du kan behöva ta bort din mobila enhets fodral för att ansluta med NFC.

Underhåll



Kontrollera att enheten är fullständigt bortkopplad från nätuttaget före rengöring.

SE

- Rengör enheten genom att torka av höljet med en lätt fuktad luddfri trasa.
- Använd inte rengöringsmedel som innehåller alkohol, ammoniak eller slipmedel.
- Spreja inte en aerosol på eller i närheten av enheten.

Tips och råd



Om ett problem uppstår beror det ofta på ett mindre fel. Följande tabell innehåller olika tips. Om du behöver ytterligare hjälp kan du klicka på länken till supportcenter:

Norway: www.elkjop.no/service

Sweden: www.elgiganten.se/service

Denmark: www.elgiganten.dk/service

Finland: www.elgantti.fi/huolto





Menu	Beskrivning
Ingen ström.	<ul style="list-style-type: none">• Kontrollera att nätsladden är ansluten.• Se till att du valt läget På.
Fjärrkontrollen fungerar inte.	<ul style="list-style-type: none">• Använd fjärrkontrollen nära enheten.• Rikta fjärrkontrollen mot fjärrkontrollsensorn på enheten.• Sätt i ett nytt batteri fjärrkontrollen.• Flytta på hinder mellan fjärrkontrollen och enheten.
Högt brummande ljud eller oväsen hörs.	<ul style="list-style-type: none">• Kontakterna och uttaget är smutsiga. Rengör dem med en trasa lätt fuktad med alkohol.
Inget ljud från enheten och subwoofern.	<p>Prova någon av lösningarna nedan:</p> <ul style="list-style-type: none">• Kontrollera att enheten inte är i tystläget. Tryck på  eller på VOL +/- -knappen för att återuppta normal lyssning.• Tryck på  på enheten eller på fjärrkontrollen för att växla soundbaren till vänteläge. Tryck på knappen igen för att slå på soundbaren.• Koppla ur både soundbar och subwoofer från nätuttaget innan du ansluter dem igen. Slå på soundbaren.• Kontrollera att ljudinställning för källa (t.ex. TV, spelkonsol, DVD-spelare, etc.) är inställt på PCM eller Dolby AC-3-läge medan du använder digital (t.ex. HDMI, OPTICAL, COAXIAL) anslutning.• Subwoofern är utom räckhåll, flytta subwoofern närmare soundbar-högtalaren. Kontrollera att subwoofern är högst 5 m från soundbar-högtalaren (ju närmare, desto bättre).• Soundbaren kan ha tappat anslutningen med subwoofern. Länka enheterna igen genom att följa stegen i avsnittet ”Länka en trådlös subwoofer med soundbaren”.• Enheten kanske inte kan avkoda alla digitala ljudformat från ingångskällan. I dessa fall stängs enhetens ljud av. Detta är INGET fel.

Menu	Beskrivning
Enheten svarar inte när knappar trycks in.	<ul style="list-style-type: none"> Enheten kan frysa under användning. Stäng av enheten och slå på den igen vid huvuduttaget för att återställa enheten.
TV:ns fjärrkontroll går inte att använda för att sätta på/stänga av eller justera ljudet på din soundbar.	<ul style="list-style-type: none"> Kontrollera att din TV är HDMI-CEC and ARC-kompatibel. Använd rätt HDMI-kabel för att ansluta mellan enheten och din TV. Se “Metod 2: HDMI-hubb Anslutning” för detaljer.
Oregelbundet ljud från subwoofer.	<ul style="list-style-type: none"> Du befinner dig på subwoofers funktionsgräns. Flytta subwoofern närmare soundbar-högtalaren (ju närmare, desto bättre) eller flytta hinder som finns mellan soundbar och subwoofer.
Jag kan inte hitta “TH-WL709X” på min <i>Bluetooth</i> ®-enhet.	<ul style="list-style-type: none"> Se till att <i>Bluetooth</i>®-funktionen är aktiverad på din <i>Bluetooth</i>®-enhet. Se till att du har prat din enhet med <i>Bluetooth</i>®-enheten.
Vissa NFC-aktiverade mobila enheter kan inte para ihop direkt med enheten.	<ul style="list-style-type: none"> Hämta och installera NFC-läsarapplikationer i din NFC-aktiverade mobila enhet. Se din mobila enhetens handbok för mer information. Para ihop den NFC-aktiverade mobila enheten via <i>Bluetooth</i>®, och tryck sedan på ikonen . Para ihop din mobila enhet med enheten via <i>Bluetooth</i>®.



Koppla bort enheten från nätuttaget och anslut den igen om något onormalt inträffar.

Produktblad och Specifikationer

Modell	TH-WL709H (Charcoal) / TH-WL709S (Aluminium)	
Soundbar		
Strömadapter (Använd enbart strömadapter som anges nedan)		
Strömadapter Tillverkare	Ten Pao Industrial Co., Ltd.	
Strömadaptermodell	S065BQ2400270	
Ingång	AC 100 - 240 V~ 50/60 Hz, 1800	
Utgång	DC 24 V  2,7 A 	
Huvudenhet		
Ingång	DC 24 V  2,7 A 	
Bluetooth ®	Bluetooth ® Version	<i>Bluetooth</i> ® 3.0
	Maximal effekt som överförs	10 dBm
	Frekvensband	2402 MHz ~ 2480 MHz

Energideklaration (Soundbar)		
Information på Energiförbrukning	Energiförbrukning i Viloläge	< 0,5 W
	Energiförbrukning i nätverksviloläge	< 2,0 W
Tidsintervall för energisparfunktion att automatiskt växla över enheten till viloläge		Växla till standby-läge 10 minuter inom avsedd användning
Energiförbrukning i nätverksviloläge om alla trådlösa nätverksportar är aktiverade		N/A
<p>Hur man aktiverar trådlös nätverksport:</p> <ul style="list-style-type: none"> • Anslut enheten till ström • Slå på trådlöst läge (t.ex. Bluetooth, wifi, etc.) <p>Hur man inaktiverar trådlös nätverksport:</p> <ul style="list-style-type: none"> • Tryck på ψ-knappen 		
Nettovikt		2,1 kg
Mål		985 mm (B) x 54 mm (H) x 74 mm (D)
Subwoofer		
Strömförsörjning		AC100-240 V ~ 50 Hz
Strömförbrukning		65 W
Energideklaration (Subwoofer)		
Information på Energiförbrukning	Energiförbrukning i Viloläge	N/A
	Energiförbrukning i nätverksviloläge	< 2,0 W
Tidsintervall för energisparfunktion att automatiskt växla över enheten till viloläge		N/A
Energiförbrukning i nätverksviloläge om alla trådlösa nätverksportar är aktiverade		N/A
<p>Hur man aktiverar trådlös nätverksport:</p> <ul style="list-style-type: none"> • Anslut enheten till ström • Slå på trådlöst läge (t.ex. Bluetooth, wifi, etc.) <p>Hur man inaktiverar trådlös nätverksport:</p> <ul style="list-style-type: none"> • Tryck på ψ-knappen 		
2,4 GHz Trådlös Anslutning	Maximal effekt som överförs	8 dBm
	Frekvensband	2400 MHz ~ 2483 MHz
Nettovikt		6 kg
Mål		250 mm (B) x 327 mm (H) x 265 mm (D)

Egenskaper och specifikationer kan ändras utan föregående meddelande.

OM DU BEHÖVER KONTAKTA KUNDTJÄNST
SKA DU HA MODELLNUMRET TILL HANDS INNAN DU RINGER
KUNDTJÄNST - 0770 474 700
KONTAKTA KUNDTJÄNST FÖR INFORMATION OM ÅTERVINNING.
KUNDTJÄNST - 0770 474 700

SE

Bäste kund,

Den här apparaten är i överensstämmelse med gällande europeiska direktiv för kompatibilitet och elsäkerhet.

Tillverkarens europeiska representant:

DSG Retail Ltd. (co. no. 504877)

1 Portal Way, London, W3 6RS, UK



Symbolen på produkten eller dess förpackning indikerar att denna produkt inte får kastas bort tillsammans med ditt vanliga hushållsavfall. Istället är det ditt ansvar att slänga bort utrustningen genom att lämna över den till en ansvarig insamlingsstation för återanvändning av elektriska eller elektroniska apparater. Den separata återvinningscentralen för din bortkastade utrustning kommer att ta tillvara på återanvändbara produkter och konservera naturliga tillgångar och intyga att utrustningen återanvänds på ett sätt som skyddar mänsklig hälsa och miljön.

För ytterligare information om var du kan slänga bort ditt avfall för återanvändning, vänligen kontakta din lokala myndighet eller där du inhandlade produkten.



Meddelande om kassering av batterier

Batteriet som används i denna produkt innehåller kemikalier som är skadliga för miljön. För att skydda miljön kasta använda batterier i enlighet med lokala lagar och bestämmelser. Kasta inte batterierna i de vanliga hushållssoporna.

För ytterligare information, kontakta de lokala myndigheterna eller din återförsäljare där du köpte produkten.

Tillverkad på licens från Dolby Laboratories. Dolby, Dolby Audio, och den dubbla D-symbolen är varumärken som tillhör Dolby Laboratories.

HDMI, HDMI-logotypen och High-Definition Multimedia Interface är varumärken eller registrerade varumärken som tillhör HDMI Licensing LLC i USA och andra länder.

Bluetooth® ordmärke och logotyper är registrerade varumärken som ägs av Bluetooth SIG, Inc. och all användning av sådana märken av DSG Retail Limited är under den licens. Andra varumärken och firmanamn ägs av sina respektive ägare.

För DTS-patent, se <http://patents.dts.com>. Tillverkad under licens från DTS Licensing Limited. DTS, symbolen, och DTS tillsammans med symbolen är registrerade varumärken, och DTS TruSurround och DTS TruVolume är varumärken som ägs av DTS, Inc. © DTS, Inc. Alla rättigheter förbehålles.

Alla varumärken är egendom som tillhör respektive ägare och alla rättigheter är erkända.

Produkten distribueras och tillförsäkras exklusivt av DSG Retail Ltd.

"JVC" är ett varumärke som tillhör JVC KENWOOD Corporation och används av DSG Retail Ltd. under licens.

Sisältö

Turvavaroitukset	76
Pakkauksesta purkaminen	78
Tuotteen yleiskatsaus	79
Laitte.....	79
Subwoofer takaa	80
Kaukosäädin.....	81
Valmistelu	82
Kaukosäätimen pariston vaihto.....	82
Kaukosäätimen toiminta-alue.....	82
Jalkatyynyjen asennus	83
Seinäkiinnitys	83
Kaiuttimien sijoittaminen.....	85
Liitännät.....	86
Tapa 1: Optisella / Koaksiaal Liitännät	86
Tapa 2: HDMI-keskittimenä Liitännät	87
Tapa 3: AUX Liitännät.....	89
MP3-soitin liittäminen	89
Pistorasiaan liittäminen.....	90
Laiteparin muodostaminen langattomasta subwooferista ja äänipalkista	91
Yleinen käyttö	92
Valmiustila / PÄÄLLÄ.....	92
Automaattinen sammutustoiminto.....	92
Tilojen valinta.....	92
Kaiutintasoasetusten ja tehosteiden säätäminen	93
AUX / Coaxial / Optical / HDMI-käyttö	93
Bluetooth®-käyttö	94
NFC (Near Field Communication) -käyttö	94
Kunnossapito	95
Vihjeitä ja vinkkejä	95
Tuote Fiche ja Tekniset tiedot.....	96

Turvavaroitukset

FI

- Lue kaikki ohjeet huolellisesti ennen kuin alat käyttää laitetta ja säilytä ohjeet myöhempää käyttöä varten.
- Säilytä käyttöopas. Jos myyt tai annat laitteen kolmannelle osapuolelle ole hyvä ja anna tämä käyttöopas laitteen mukana.
- Varmista että laitteen etikettiin merkitty volttimäärä vastaa verkkovirtasi volttimäärää.

Vahingot

- Ole hyvä ja tarkista laite vahinkojen varalta heti pakkauksesta purkamisen jälkeen.
- Älä jatka laitteen käyttöä jos epäilet että se ei toimi normaalisti tai jos se on millään tapaa vahingoittunut - käännä se pois päältä, irrota verkkovirrasta ja ota yhteyttä jälleenmyyjääsi.

Laitteen sijainti

- Laite täytyy sijoittaa vakaalle ja tasaiselle pinnalle eikä siihen saa kohdistua tärinää.
- Älä aseta laitetta kaltevalle tai epävakaalle pinnalle koska laite saattaa pudota tai kaatua.
- Verkkovirran pistokkeen täytyy sijaita laitteen lähellä ja siihen tulee päästä helposti käsiksi.
- Tämä laite on suunniteltu vain sisäkäyttöön kotona.

Lämpötila

- Vältä äärimmäisiä lämpötiloja, sekä kuumia että kylmiä. Aseta laite kauas lämpölähteistä kuten pattereista ja kaasulla tai sähköllä toimivista takoista.
- Vältä altistamista suoralle auringonvalolle ja muille lämpölähteille.
- Laitetta tulee käyttää vain leudossa ilmastossa.

Avoimet liekit

- Älä koskaan aseta minkäänlaisia kynttilöitä tai muita avoimia liekkejä laitteen päälle tai lähelle.

Kosteus

- Alentaaksesi tulipalon tai sähköiskun vaaraa tai vahinkoa laitteelle, älä altista tätä laitetta sateelle, kosteudelle, pisaroille tai roiskeille. Laitteen päälle ei saa asettaa mitään nesteellä täytettyjä astioita, kuten maljakkoja. Älä käytä laitetta märin käsin, lähellä vettä tai muuta nestettä.

- Nesteen läiskyttäminen laitteeseen saattaa aiheuttaa vakavia vaurioita. Katkaise verkkovirta välittömästi. Vedä verkkovirtajohto seinästä ja ota yhteyttä jälleenmyyjääsi.

Ilmankierto

- Estääksesi ylikuumentumisesta johtuvaa sähköiskun tai tulipalon vaaraa, varmista että verhot tai muu materiaali ei estä ilmankiertoventtiileitä.
- Laitteen ympärille on jätettävä vähintään 5 cm vapaata tilaa riittävän tuuletuksen varmistamiseksi.
- Älä asenna tai aseta tätä laitettä kirjahyllyyn, sisäänrakennettuun hyllystään tai muuhun suljettuun paikkaan. Varmista laitteelle riittävä ilmankierto.

Turvallisuus

- Irrota laite aina verkkovirrasta ennen kuin liität/irroitat muita laitteita tai liikutat laitetta.
- Irrota laite verkkovirtapistokkeesta ukkosmyrskyjen ajaksi.
- Turvallisuutta silmälläpitäen ja tarpeettoman energiankulutuksen estämiseksi, älä koskaan jätä laitetta vartioimatta päällekytkettynä pitkiksi ajanjaksoiksi, esim. yön yli, lomien ajaksi, tai jos lähdet ulos. Käännä se pois päältä ja irrota verkkolaturi verkkovirrasta.

Virtajohto

- Varmista, että laite tai laitteen jalusta ei ole virtakaapelin päällä, sillä laitteen paino voi vahingoittaa virtajohtoa ja muodostaa turvallisuusrisikin.
- Jos virtajohto on vahingoittunut, se on vaihdettava valmistajan, valtuutetun huoltoliikkeen tai pätevän huoltohenkilöstön toimesta vaaratilanteiden välttämiseksi.

Verkkolaturin johto

- Varmista että laitetta ei ole asetettu verkkolaturin johdon päälle, koska laitteen paino voi vahingoittaa verkkolaturin johtoa ja aiheuttaa turvallisuusrisikin.

Verkkovirtasovitin

- Verkkovirtasovitin jatkaa sähkövirran vetämistä sähköverkosta niin kauan kuin se on liitettyä verkkovirtapistokkeeseen. Turvallisuuden ja turhan energiankulutuksen välttämiseksi, älä koskaan jätä sovintina verkkovirtaan kytketyksi kun laite on käyttämättömänä pitkiä ajanjaksoja. Irrota verkkovirtapistoke sähköverkosta.



Käytä ainoastaan käyttöohjeissa listattuja virtalähteitä.

Häiriöt

- Älä aseta laitetta sellaisten laitteiden lähelle jotka voivat aiheuttaa sähkömagneettisia häiriöitä. Tämän tekeminen saattaa vaikuttaa haitallisesti laitteen toimintasuoritukseen, ja aiheuttaa vääristynyttä kuvaa tai ääntä.

Paristot

- Lapset voivat helposti nielaista tässä laitteessa käytettäviä paristoja ja tämä on vaarallista.
- Pidä irtonaiset paristot pois pienten lasten ulottuvilta ja varmista että paristotarjotin on tukevasti laitteessa. Hae lääkärin apua jos uskot että paristo on tullut niellyksi.
- Ole hyvä ja hävitä paristot oikeaoppisesti seuraten tässä käyttöoppaassa olevia ohjeita.
- Älä altista paristoa suoralle auringonvalolle tai voimakkaalle lämpölähteille.
- Paristot tulee hävittää ympäristöllisesti näkökohdat huomioiden.

Valvonta

- Lapsia kuuluu valvoa, jotta he eivät leikkisi laitteella ja kaukosäätimellä.
- Älä koskaan anna kenenkään, erityisesti lapsien, työntää mitään laitteen koloihin, reikiin tai mihinkään muihin avoimiin kohtiin - tämä saattaa johtaa kuolettavaan sähköiskuun.



VAROITUS
SÄHKÖISKUN VAARA
ÄLÄ AVAA



Nuolenpäällä varustettu salaman kuva, sijoitettuna tasasivuiseen kolmioon, varoittaa käyttäjää eristämättömästä "vaarallisesta volttimäärästä" laitteen sisällä, mikä saattaa olla tarpeeksi suuri aiheuttamaan sähköiskun vaaran.



Tasasivuiseen kolmioon sijoitettu huutomerkki ilmoittaa käyttäjälle tärkeistä toimintaan ja huoltoon (palveluhuolto) liittyvistä ohjeista laitteen mukana tulevassa käyttöoppaassa.

Palveluhuolto

- Pitääksesi sähköiskun vaaran alhaisena, älä poista ruuveja. Laitteessa ei ole mitään käyttäjän korjattavaksi sopivia osia. Ole hyvä ja jätä kaikki huoltotyöt pätevälle henkilökunnalle.
- Älä avaa mitään kiinteitä kansiä koska saatat paljastaa vaarallisen korkeita volttimääriä.

Huolto

- Varmista että laite on irrotettu verkkovirrasta ennen puhdistusta.
- Älä käytä minkäänlaisia hankaavia sieniiä tai hankaavia pesunesteitä koska ne saattavat vahingoittaa laitteen pintaa.
- Älä käytä nesteitä laitteen puhdistukseen.



Tulipalon estämiseksi pidä kynttilät ja muu avotuli aina loitolla tästä tuotteesta.

Kiitos, kun ostit uuden tuotteen.

Suosittellemme, että vietät hetken tämän käyttöoppaan parissa, jotta ymmärtäisit täysin kaikki laitteen tarjoamat toiminnalliset ominaisuudet. Saat myös vihjeitä ja vinkkejä mahdollisten ongelmien ratkaisuun.

Lue huolellisesti kaikki turvaohjeet ennen käyttöä ja säilytä tämä käyttöopas tulevaa käyttöä varten.

FI

Pakkauksesta purkaminen

Ota kaikki tavarat pakkauksesta. Säilytä pakkaus. Jos hävität pakkauksen, tee se paikallisten säädösten mukaisesti.

Seuraavat nimikkeet kuuluvat toimitukseen:



Laite

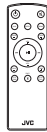

Kaukosäädin

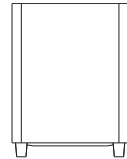

Subwoofer

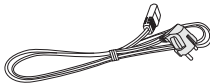

Virtajohto x 2



Pääyksikön verkkolaite



3,5 mm - RCA-
stereoaudiokaapeli



Optinen kaapeli



RCA jatkojohto



Seinäkiinnike x 2



HDMI-muuntaja x 3



Ruuvi x 2



Jalkatynny x 2

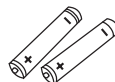

AAA-paristoa x 2

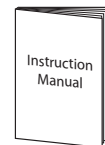

Käyttöopas

Tuotteen yleiskatsaus

Laite

Näkymä edestä

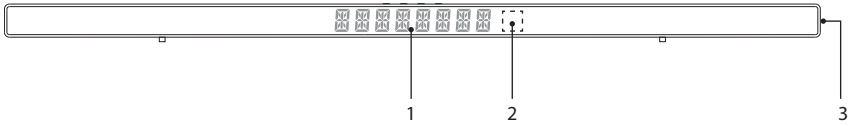

FI

1. **LED-näyttö**
Näytä nykyinen tila.
2. **Kaukosäätimen anturi**
Vastaanottaa infrapunasignaalia kaukosäätimestä.
3. **NFC (Near Field Communication) -anturi**

Näkymä päältä

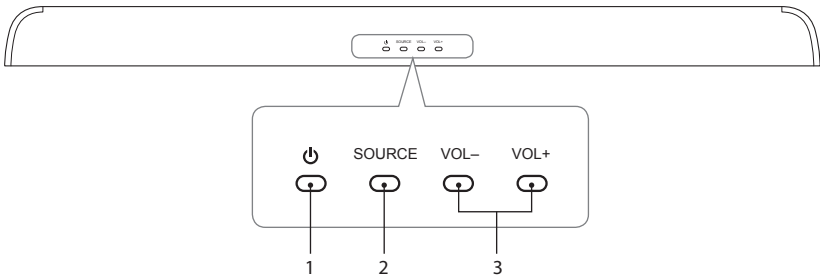

1. **☰-painike**
Kytkee laitteen **Päälle-** ja **Valmiustilaan**.
2. **SOURCE**-painike
Valitsee tulolähteet.
3. **VOL - / +**-painike
Äänenvoimakkuuden säätö.

Näkymä takaa

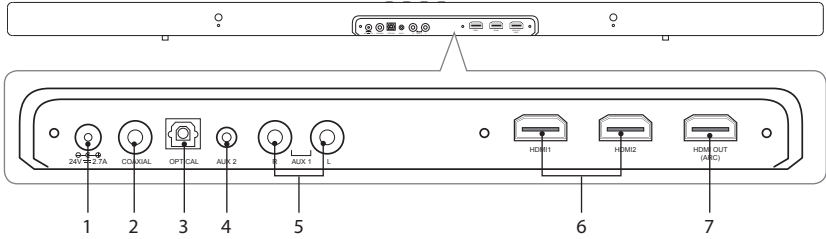

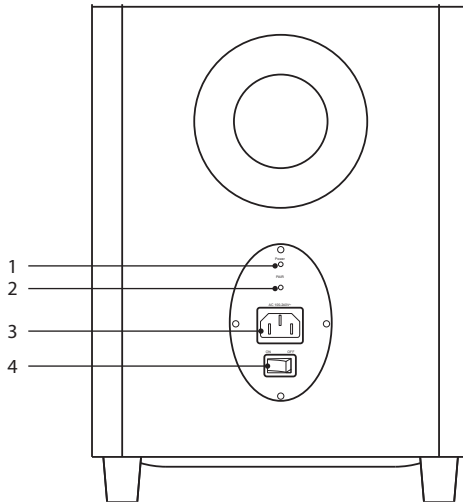

1. **24V 2.7A** -liitäntä
2. **COAXIAL**-liitäntä
3. **OPTICAL**-liitäntä
4. **AUX 2**-liitäntä
5. **AUX 1 (L/R)**-liitäntä
6. **HDMI 1 / 2**-liitäntä
7. **HDMI OUT (ARC)**-liitäntä

Subwoofer takaa



1. **POWER**-merkkivalo
Palavat oranssina, kun laiteparin muodostaminen onnistuu.
2. **PAIR**-painike
Muodosta laitepari pääyksikön kanssa.
3. **AC 100~240V** virtapistoke
4. **ON/OFF**-kytkin
Kytkee subwoofer **ON**- ja **OFF**.

Kaukosäädin

1. -painike
Kytkee laitteen **PÄÄLLE-** ja **VALMIUSTILAAN**.
2. -painike
Mykistää äänipalkin tai palauttaa äänen.
3. **AUX**-painike
Vaihtaa **AUX1 / AUX2** tilojen välillä.
4. **DIGITAL**-painike
Vaihtaa **OPTICAL / COAXIAL** tilojen välillä.
5. **HDMI**-painike
Vaihtaa **HDMI1 / HDMI2 / ARC** tilojen välillä.
6. **TREB - / +**-painike
Säätää diskanttiaänen tasoa.
7. **VOL + / -**-painike
Äänenvoimakkuuden säätö.
◀◀-painike
Hyppää edelliseen raitaan *Bluetooth*®-tilassa.
▶▶-painike
Toista / tauko / jatka toistoa *Bluetooth*®-tilassa.
▶▶▶-painike
Hyppää eteenpäin seuraavaan raitaan *Bluetooth*®-tilassa.
8. **SUB - / +**-painike
Säätää subwoofer-äänen tasoa.
9. **DTS TSHD**-painike
Aktivoi DTS TruSurround: **DTS TSHD / DTS WOW / DTS OFF**.
10. **DTS TVOL**-painike
Aktivoi DTS TruVolume: **TVOL ON / TVOL OFF**.
11.  **PAIR**-painike
Vaihda suoraan *Bluetooth*®-tilaan.
Pidä painettuna ottaaksesi käyttöön *Bluetooth*®-laiteparin muodostustilan *Bluetooth*®-tilassa.
Jos aiempi yhteys on olemassa, pidä painettuna purkaaksesi pariutetun *Bluetooth*®-laitteen laiteparin.
Laitte siirtyy sen jälkeen laiteparin muodostustilaan.

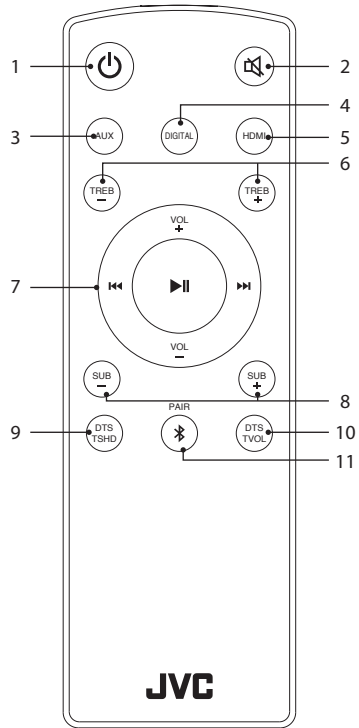

Valmistelu

Kaukosäätimen pariston vaihto

1. Paina ja liu'uta takakanntta avataksesi kaukosäätimen paristolokeron.
2. Asenna kaksi AAA-paristoa. Varmista, että paristojen (+)- ja (-)-napa vastaavat paristolokeron (+)- ja (-)-napamerkintöjä.
3. Sulje paristolokeron kansi.

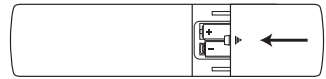
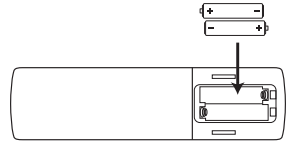

Paristojen käsittely

- Paristojen väärä tai virheellinen käyttö voi aiheuttaa syöpmistä tai pariston vuotamista, mistä seurauksena voi olla tulipalo, henkilövahinko tai omaisuusvahinko.
- Käytä vain tässä käyttöoppaassa ilmoitettua paristotyyppiä.
- Älä asenna uusia paristoja käytettyjen kanssa äläkä sekoita eri paristotyyppiä.
- Älä hävitä käytettyjä paristoja kotitalousjätteen mukana. Hävitä ne paikallisten säädösten mukaisesti.

Kaukosäätimen käsittely

- Älä pudota kaukosäädintä.
- Älä anna minkään iskujen kohdistua kaukosäätimeen.
- Älä kaada vettä tai muuta nestettä kaukosäätimelle.
- Älä aseta kaukosäädintä märälle pinnalle.
- Älä aseta kaukosäädintä suoraan auringonpaisteeseen tai liian kuumien lämmönlähteiden läheisyyteen.
- Poista paristo kaukosäätimestä, kun sitä ei käytetä pitkään aikaan, koska muuten voi ilmetä syöpmistä tai pariston vuotamista, ja tuloksena voi olla fyysinen vamma ja/tai omaisuusvahinko, tulipalo mukaan lukien.
- Kun pariston virta on lopussa, kaukosäädin ei toimi.

Kaukosäätimen toiminta-alue

- Kaukosäätimen tunnistin tottelee kaukosäätimellä annettuja komentoja enintään 5 metrin päästä ja enintään 60° kaarella.
- Huomaa, että toimintaetäisyys voi vaihdella huoneen kirkkauden mukaan.

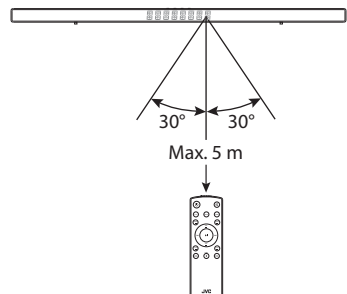

Jalkatyynyjen asennus



Varmista, että kaikki päälaitteen kaapelit on irrotettu ennen jalkatyynyjen asentamista tai poistamista.

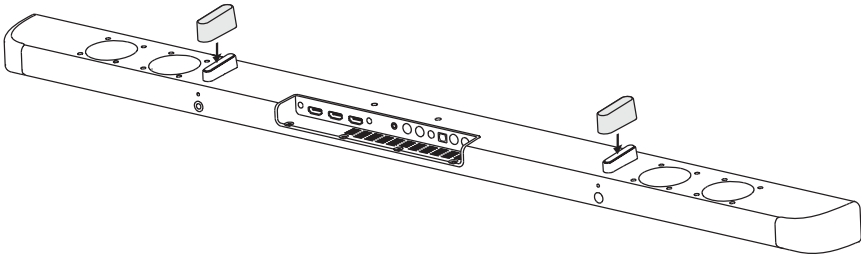

FI

Seinäkiinnitys



- Asennuksen saa suorittaa vain pätevä henkilö. Väärä kokoonpano voi johtaa vakavaan henkilövammaan ja omaisuusvahinkoon (jos aiot asentaa tämän tuotteen itse, muista tarkistaa sähkö- ja vesijohtoasennukset, joita voi olla seinän sisällä). On asentajan vastuulla varmistaa, että seinä tarjoaa riittävän tuen koko äänipalkin kuormalle.
- Asennukseen tarvitaan lisätyökaluja (eivät kuulu toimitukseen).
- Älä kiristä ruuveja liikaa.
- Säilytä tämä käyttöopas tulevaa tarvetta varten.
- Käytä elektronista koolinkien etsintä tarkistaaksesi seinän ennen poraamista ja kiinnittämistä.

1. Seinäkiinnikkeet (kuuluu toimitukseen) kiinnitetty pääyksikköön toimitukseen kuuluvilla ruuveilla.

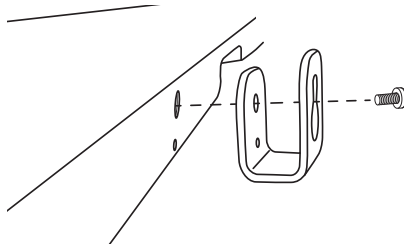

2. Pora seinään samalle tasolle kaksi reikää (Ø 3-8 mm seinätyypin mukaan). Reikien välisen etäisyyden tulee olla 475 mm.

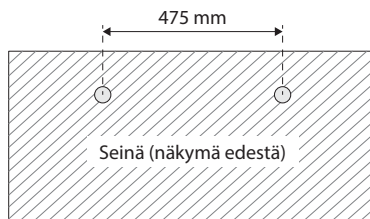

3. Kiinnitä tiiviisti proppu (ei kuulu toimitukseen) kumpaankin reikään seinässä, jos on tarpeen.

Proppu

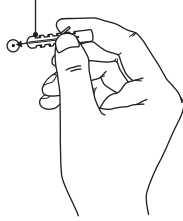

Kiinteä seinä (eli tiili, betoni, täyspuu, lankku)



Kipsilevy-, laasti-, rappauseinä jne.

4. Liitä ruuvi (ei kuulu toimitukseen) kumpaankin proppuun. Jätä 3 mm:n rako seinän ja ruuvin kannan väliin. Nosta laite ruuvipäiden päälle ja upota paikalleen.

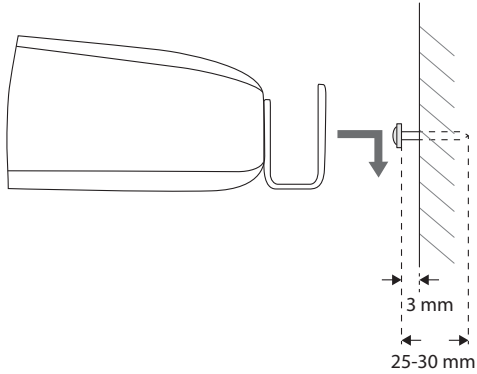

Kaiuttimien sijoittaminen

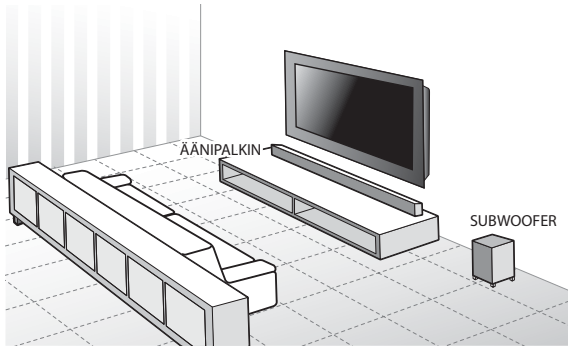

- Subwooferin tulee olla 5 metriä säteellä äänipalkista avoimella alueella (mitä lähempänä, sen parempi).
- ÄLÄ aseta mitään subwooferin päälle.

FI

Äänipalkin

Äänipalkki toistaa suurimman osan dialogista, musiikista ja tehosteista.

- Jos TV-vastaanotin on sijoitettu pöydälle, voit asettaa äänipalkin pöydälle aivan TV-jalustan eteen, keskitettynä TV:n kuvaruutuun nähden.
- Jos TV-vastaanotin on kiinnitetty seinään, voit kiinnittää äänipalkin seinään suoraan TV:n kuvaruudun alle.

Subwoofer

Subwoofer on suunniteltu tuottamaan voimakkaita matalia bassotehosteita (räjähdyksiä, avaruusalusten jylinää jne.).

- Subwooferin suorituskyky on suoraan suhteessa sen sijoituspaikkaan kuunteluhuoneessa. Tee kokeiluja sijoituspaikalla ennen subwooferin lopullista paikan valintaa. Yritä löytää kohta, jossa basso kuuluu parhaiten.

Liitännät



Tässä osassa käsitellään erilaisia menetelmiä tuotteen yhdistämiseen muihin ulkoisiin laitteisiin. Varmista, että kaikki äänipalkin audioliitännät on irrotettu ennen virtajohdon liittämistä pistorasiaan.

Tapa 1: Optisella / Koaksiaal Liitännät

Liitä soundbar-kaiutinpalkin **OPTICAL/COAXIAL**-liitäntä ulkoinen laite:n **OPTICAL OUT/COAXIAL OUT**-liitäntään optisella kaapelilla (kuuluu toimitukseen) / koaksiaal kaapelilla (ei kuulu toimitukseen). Yksinkertaisin vaihtoehto on liittää äänipalkki suoraan TV-vastaanottiin. Jos liität äänipalkin toiseen ulkoiseen laitteeseen (esim. Blu-ray-soitin), kuulet kyseisen laitteen äänen äänipalkista.

1. Paina liittämisen jälkeen laitteen tai kaukosäätimen **⏻**-painiketta kytkeäksesi laitteen päälle.
2. Paina laitteen **SOURCE**- tai kaukosäätimen **DIGITAL**-painiketta valitaksesi **OPTICAL**- tai **COAXIAL**- valinnan toistaaksesi audiota tulolaitteestasi.

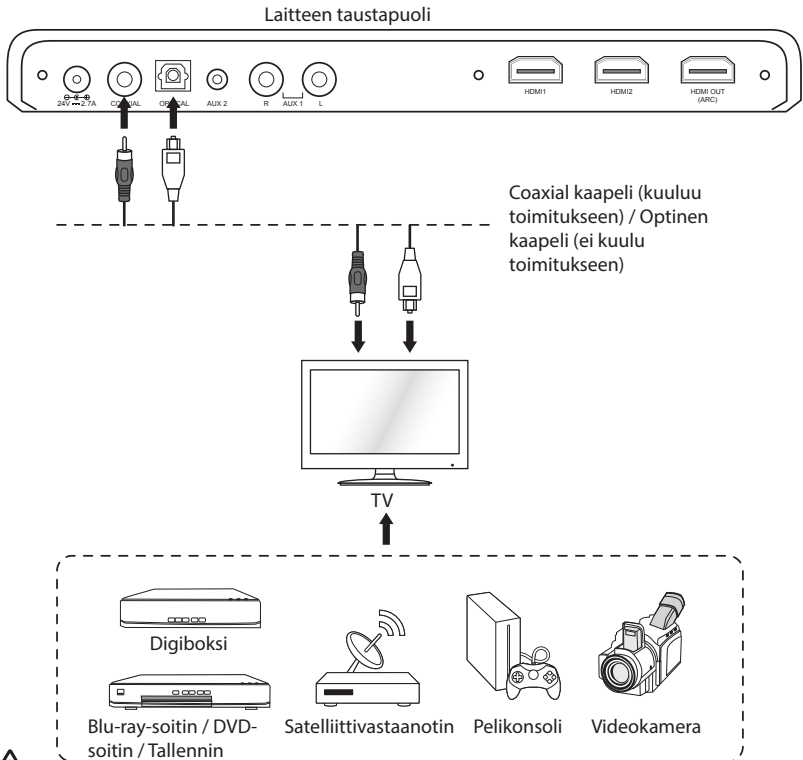

Laite ei ehkä pysty dekodeamaan kaikkia tulolähteen digitaalisia audiomuotoja. Tässä tapauksessa laite mykistyy. Tämä EI ole vika. Varmista, että tulolähteen (esim. TV, pelikonsoli, DVD-soitin jne.) audioasetukseksi on asetettu **PCM** tai **Dolby AC-3**-tila (Katso tulolaitteen käyttöoppaasta lisätietoja audioasetuksesta) optisella / koaksiaal tulolla.

Tapa 2: HDMI-keskittimenä Liitännät

Käyttäminen soundbar solmukohtana

Käytä tätä menetelmää kaikkien laitteitasi liittämiseen äänipalkkiin. Jos TV-vastaanottimesi ei ole ARC-yhteensopiva, sinun on toimittava ”**Tapa 1: Optisella / Koaksiaal Liitännät**” mukaisesti kuunnellaksesi normaalia TV-ääntä TV-vastaanottimesta.

1. Liitä HDMI-kaapeli (ei kuulu toimitukseen) äänipalkin **HDMI OUT (ARC)** -liitännästä TV-vastaanottimen **HDMI IN**-liitäntään.
2. Paina liittämisen jälkeen laitteen tai kaukosäätimen **⏻**-painiketta kytkeäksesi laitteen päälle.
3. Paina laitteen **SOURCE**- tai kaukosäätimen **HDMI**-painiketta valitaksesi **HDMI 1 / HDMI 2**-valinnan toistaaksesi audiota tulolaitteestasi.

FI

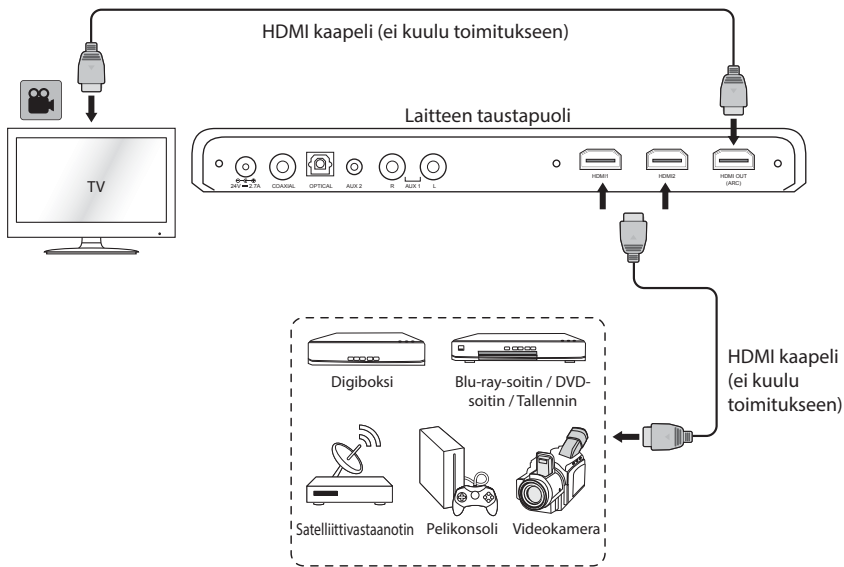

Laite ei ehkä pysty dekodeamaan kaikkia tulolähteen digitaalisia audiomuotoja. Tässä tapauksessa laite mykistyy. Tämä EI ole vika. Varmista, että tulolähteen (esim. TV, pelikonsoli, DVD-soitin jne.) audioasetukseksi on asetettu **PCM** tai **Dolby AC-3**-tila (Katso tulolaitteen käyttöoppaasta lisätietoja audioasetuksesta) HDMI tulolla.

Käyttäminen TV solmukohtana



- **Varmista, että käytät HDMI-kaapeleita, jotka tukevat ARC-toimintoa.**
- Eri valmistajat kutsuvat HDMI-CEC-toimintoa eri nimillä - katso omasta omistajan käsikirjastasi tiedot HDMI-CEC- ja ARC-toiminnon asettamisesta.
- Käytettäessä HDMI-kaapelia ARC-toimintoa varten, CEC (Consumer Electronics Control) tarjoaa keskinäisen käytettävyyden tämän yksikön ja erilaisten laitteiden välillä (esim. TV). Tämän yksikön ei kuitenkaan taata toimivan täysin kaikkien HDMI-CEC-laitteiden kanssa.

ARC (Audio Return Channel) -toiminto antaa äänen kulkea edes takaisin ARC-yhteensopivan TV-vastaanottimen ja äänipalkin välillä yhdellä HDMI-yhteydellä.

Nauttiaksesi ARC-toiminnosta, varmista, että TV-vastaanottimesi on sekä HDMI-CEC- että ARC-yhteensopiva ja tee asetukset asianmukaisesti. Kun asetus on tehty oikein, CEC-ominaisuus antaa säätää äänipalkin äänenvoimakkuuslähtöä (**VOL +/-** ja **MUTE**) TV:n kaukosäätimellä. Kun kytket TV:n päälle/pois kaukosäätimellä, myös äänipalkki kytkeytyy päälle/pois. Ole kärsivällinen. Saattaa kestää muutamia sekunteja ennen kuin TV-vastaanotin pyytää äänipalkkia kytkeytymään päälle tai pois.

Käytä tätä menetelmää kaikkien laitteiden liittämiseen TV-vastaanottiin.

1. Voit liittää HDMI-kaapelin (ei kuulu toimitukseen) äänipalkin **HDMI OUT (ARC)** -liitännästä ARC-yhteensopivan TV-vastaanottimen **HDMI (ARC)**-lähtöön.
2. Paina liittämisen jälkeen laitteen tai kaukosäätimen **⏻**-painiketta kytkeäksesi laitteen päälle.
3. Paina liittämisen jälkeen laitteen **SOURCE**- tai kaukosäätimen **HDMI**-painiketta valitaksesi **ARC**-valinnan toistaaksesi audiota tulolaitteestasi.

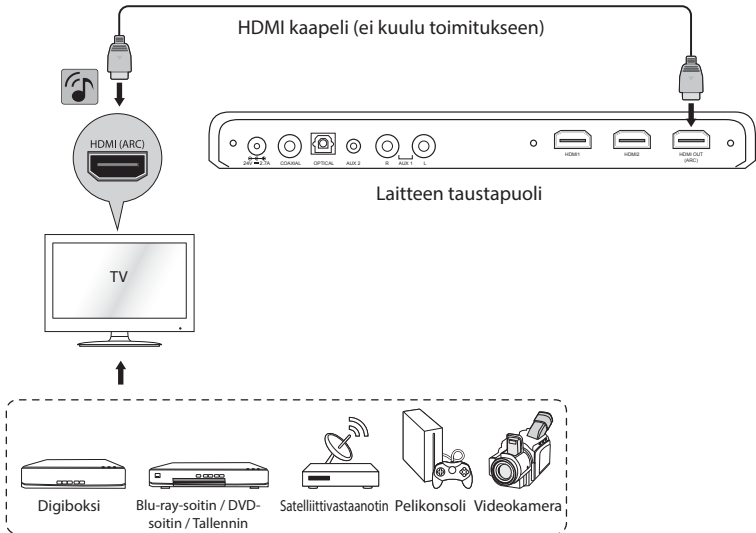

HDMI-muuntajan käyttö

Liitä HDMI-kaapeli HDMI-muuntajaan (kuuluu toimitukseen) alueella, jossa tila ei riitä HDMI-kaapeliyhteydelle.

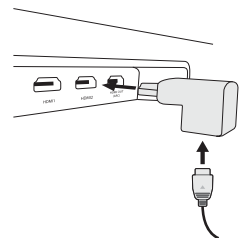

Tapa 3: AUX Liitännät

1. Käytä RCA-RCA:n stereoaudiokaapelia (ei kuulu toimitukseen) / 3,5 mm -stereoaudiokaapeli (kuuluu toimitukseen) äänipalkin **AUX 1 (L/R)**-liitännän liittämiseen ulkoisen laitteen **AUDIOLÄHTÖ**-liitäntään tai kuulokeliitäntään.
2. Paina liittämisen jälkeen laitteen tai kaukosäätimen Φ -painiketta kytkeäksesi laitteen päälle.
3. Paina laitteen **SOURCE**- tai kaukosäätimen **AUX**-painiketta valitaksesi **AUX 1**-valinnan toistaaksesi audiota tulolaitteestasi.

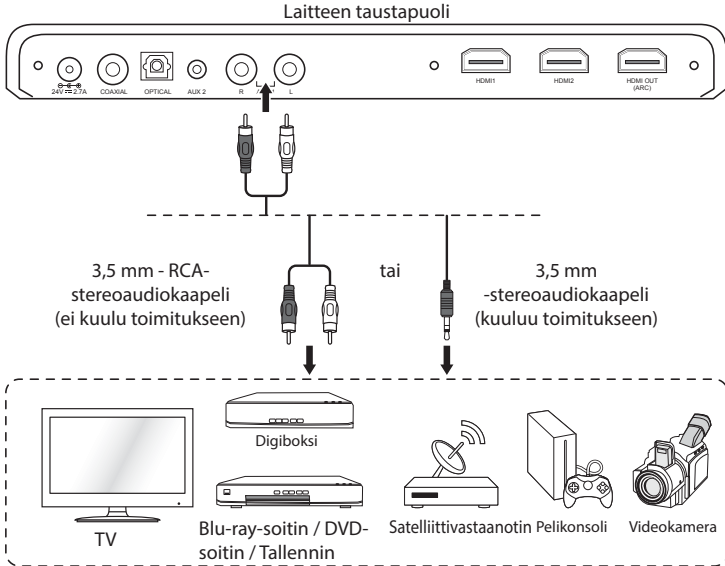

Varmista, että kaapelien pistokkeiden värit vastaavat tulo- ja lähtöliitännöiden värejä.

MP3-soitin liittäminen

1. Käytä 3,5mm-3,5mm-stereoaudiokaapelia (ei kuulu toimitukseen) äänipalkin liittämiseen **AUX 1 IN (L/R)**-liitännästä ulkoisen laitteen **AUDIOLÄHTÖ**-liitäntään tai kuulokeliitäntään.
2. Paina liittämisen jälkeen laitteen tai kaukosäätimen Φ -painiketta kytkeäksesi laitteen päälle.
3. Paina laitteen **SOURCE**- tai kaukosäätimen **AUX**-painiketta valitaksesi **AUX 2**-valinnan toistaaksesi audiota tulolaitteestasi.

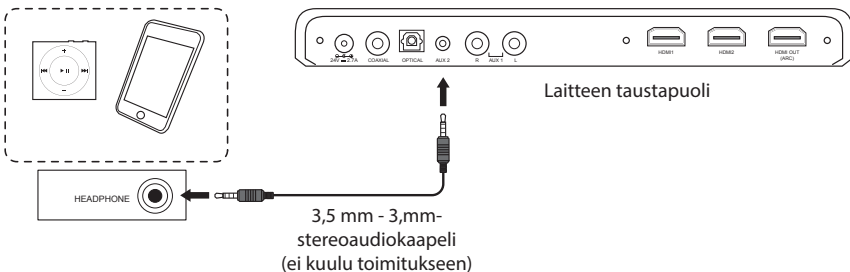

Pistorasiaan liittäminen

Äänipalkki ja subwoofer on suunniteltu käytettäväksi toimitukseen kuuluvilla verkkolaitteella ja virtajohdoilla.



- Laitteen liittäminen muunlaiseen virtalähteeseen voi vahingoittaa laitetta.
- Varmista, että kaikki äänipalkin audioliitännät on irrotettu ennen virtajohdon liittämistä pistorasiaan.
- Varmista, että pistoke on työnnetty kunnolla pistorasiaan.
- Jos haluat kytkeä laitteen kokonaan pois päältä, irrota virtapistoke seinäpistorasiasta.
- Sammuta laite energian säästämiseksi kokonaan, kun et käytä sitä.
- Verkkolaite ja virtakaapeli on suunniteltu vain tälle JVC-äänipalkille. ÄLÄ käytä verkkolaitetta ja virtakaapelia muihin tarkoituksiin.

FI

Äänipalkin

Avaa verkkolaite täyteen pituuteensa. Liitä virtakaapeli verkkolaitteeseen ja liitä sitten **24V --- 2.7A** laitteen takana ja toinen pää pistorasiaan. Varmista, että verkkolaite on liitetty kunnolla pistorasiaan. Varmista, että verkkolaite on työnnetty kunnolla pistorasiaan.

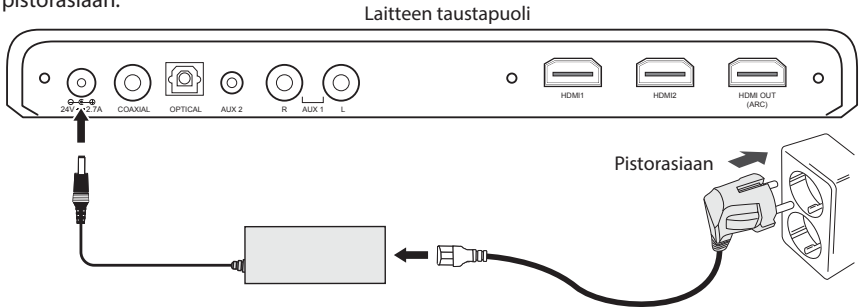

Subwoofer

Liitä virtakaapelin toinen pää laitteen takana olevaan **AC 100-240V** -virtaliitäntään ja virtapistoke seinäpistorasiaan.

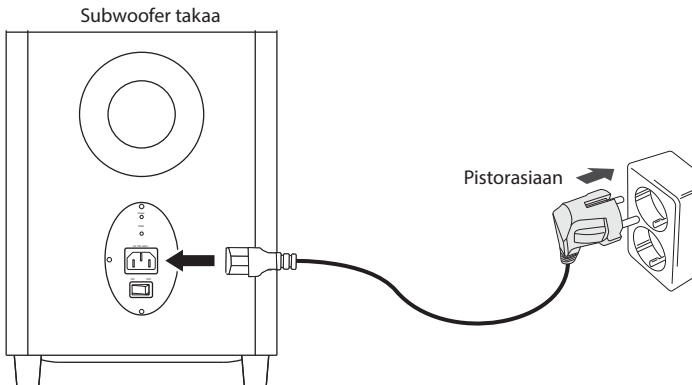

Laiteparin muodostaminen langattomasta subwooferista ja äänipalkista

Automaattinen laiteparin muodostaminen

Liitä äänipalkki ja subwoofer pistorasiaan ja kytke subwoofer päälle. Paina laitteen tai kaukosäätimen Φ -painiketta kytkeäksesi yksikön **On**-tilaan. Näyttöön tulee näkyviin **“WELCOME”**. Tämän jälkeen subwooferista ja äänipalkista muodostetaan laitepari automaattisesti 30 sekunnin kuluessa.



Älä paina subwooferin takana olevaa **PAIR**-painiketta muuten kuin laiteparin muodostamiseksi manuaalisesti.

FI

Laiteparin muodostaminen manuaalisesti



Yhteyden muodostamisen epäonnistuminen on hyvin poikkeuksellista, eikä laiteparin manuaalista muodostamista tule yrittää normaalkäytössä.

Jos automaattinen laiteparinmuodostus tai subwoofer on kytketty **OFF**-tilaan, näytössä vilkkuu **“CHK SUB”** noin 20 sekuntia. Varmista, että kaikki kaapelit on liitetty oikein, ja että pääyksikkö ja subwoofer on kytketty **On**-tilaan. Jos yhdistäminen ei edelleenkään onnistu, muodosta subwooferista ja äänipalkista laitepari manuaalisesti.

1. Irrota molemmat laitteet pistorasiasta ja liitä ne takaisin 3 minuutin kuluttua.
2. Paina laitteen tai kaukosäätimen Φ -painiketta kytkeäksesi laitteen päälle.
3. Pidä subwooferin takana olevaa **PAIR**-painiketta painettuna ja pidä sitten laitteen Φ - ja **SOURCE**-painiketta painettuna muutama siirtyä laiteparin muodostamistilaan. Laiteparin muodostamisen merkkivalo alkaa vilkkua nopeasti, kun laiteparia muodostetaan ja se alkaa palaa tasaisesti, kun tämä on onnistunut.
4. Kun yksikkö muodostaa laiteparia subwooferin kanssa, näytössä vilkkuu **“CNCT SUB”**.
5. Kun subwooferista ja yksiköstä on muodostettu laitepari, **“CNCT SUB”** katoaa näkyvistä ja näyttöön tulee näkyviin nykyinen kanava.



- Kun olet kytkenyt virran päälle subwooferin **Pair**-painiketta on painettava 20 sekunnin kuluessa, jotta se vaikuttaisi.
- Subwooferin tulee olla 5 m säteellä äänipalkista avoimella alueella.
- Jos langaton yhteys ei edelleenkään toimi, tarkista onko sijainnissasi laiteristiiriitä tai voimasta häirintää (esimerkiksi elektronisesta laitteesta tuleva häirintä). Poista ristiiriidat tai voimakkaat häirinnät ja toista yllä mainitut toimenpiteet.



Tässä ohjekirjassa esitetään perusohjeet tämän laitteen käyttämiseksi. Jollei muuta mainita, kaikki kuvatut toiminnot perustuvat kaukosäätimen käyttöön.

Yleinen käyttö

FI

Valmiustila / PÄÄLLÄ

Kun liität laitteen ensimmäistä kertaa seinäpistorasiaan, laite kytkeytyy **VALMIUSTILAAN**.

- Valmiustila-tilan aikana subwooferin **POWER**-merkkivalo on sammunut. Paina laitteen tai kaukosäätimen **⏻**-painiketta kytkeäksesi laitteen päälle. Näytössä näkyy "**WELCOME**" ja viimeksi käytetty tila hetken aikaa. Äänen taso kiinnittyy tasolle 15 aina, kun laite on kytketty päälle.
- Kun laite on ollut käyttämättömänä noin 10 sekuntia, näytössä näkyy "--". Poistu käyttämättömänä-tilaan paina mitä tahansa näppäintä (paitsi **⏻**-painiketta tai **MUTE**).
- Paina laitteen tai kaukosäätimen **⏻**-painiketta uudelleen kytkeäksesi laitteen takaisin Standby-tilaan. Näytössä näkyy "**GOODBYE**", jonka jälkeen laite sammuu.

Automaattinen sammutustoiminto

Laite kytkeytyy automaattisesti **Valmiustilaan** 10 minuutin kuluttua, jos TV:n tai ulkoisen laitteen yhteys katkeaa, ne kytetään pois päältä, tai jos äänenvoimakkuus on liian lähellä mykistystä.



- Jos haluat kytkeä laitteen kokonaan pois päältä, irrota virtapistoke seinäpistorasiasta.
- Sammuta laite energian säästämiseksi kokonaan, kun et käytä sitä.

Tilojen valinta

Paina laitteen tai kaukosäätimen **SOURCE**-painiketta vaihtaaksesi **AUX1**, **AUX2**, **BT** (*Bluetooth*®), **OPTICAL**, **COAXIAL**, **HDMI1**, **HDMI2** -ja **ARC** tilojen välillä.





Vaihtoehtoisesti,

- paina kaukosäätimen **AUX**-näppäintä toistuvasti valitaksesi **AUX 1** - ja **AUX 2** -tilan välillä.
- paina kaukosäätimen **DIGITAL**-näppäintä toistuvasti valitaksesi **OPTICAL** - ja **COAXIAL** -tilan välillä.
- paina kaukosäätimen **HDMI**-näppäintä toistuvasti valitaksesi **HDMI 1**, **HDMI 2** - ja **ARC** -tilan välillä.
- paina kaukosäätimen **Ⓜ PAIR**-näppäintä valitaksesi **BT** (*Bluetooth*®)-tilan suoraan.

Kaiutintasoasetusten ja tehosteiden säätäminen

Äänvoimakkuuden säätö

- Voit säätää äänvoimakkuutta painamalla laitteen **VOL + / -** -painiketta.
- Jos haluat kytkeä äänen pois päältä, paina kaukosäätimen -painiketta. Näytössä näkyy **"MUTE"**. Paina -painiketta uudelleen tai **VOL + / -** -painiketta jatkaaksesi normaalia kuuntelua.

Subwooferin äänvoimakkuustaso

Paina toistuvasti **SUB +/-**-painiketta säätääksesi basson äänvoimakkuuden tasoa **SUB MIN** (-10) -arvosta **SUB MAX** (10)-arvoon.

Diskantin äänvoimakkuustaso

Paina toistuvasti **TREB +/-**-painiketta säätääksesi diskantin äänvoimakkuuden tasoa **TREB MIN** (-12) -arvosta **TREB MAX** (12)-arvoon, jokainen painallus nostaa tai laskee 2 tasoa.

DTS TruSurround

Paina **DTS TSHD** aktivoidaksesi tilan **DTS TSHD**, **DTS WOW** or **DTS OFF**.

DTS TruVolume

Paina **DTS TVOL** -painiketta vaihtaaksesi **TVOL ON** - tai **TVOL OFF** -tilojen välillä.



Tämä ominaisuus on suunniteltu tasoittamaan äänvoimakkuuden yhdenmukaiseksi eri lähteiden välillä. Katsoessasi TV-ohjelmaa, mainokset esitetään usein suuremmalla äänvoimakkuudella kuin katsomasi ohjelma. Tämä ominaisuus tasoittaa äänvoimakkuutta TV-ohjelman ja mainosten välillä. Kun **TVOL** (TruVolume) on kytketty **ON** (Päällä) -tilaan, se voi säätää äänvoimakkuuden tasoa myös katsoessasi TV:tä tai elokuvia, mikä voi aiheuttaa ajoittain äänvoimakkuuden hiljenemistä. Jos tällaista ilmenee, on suositeltavaa kytkeä ominaisuus pois päältä.

AUX / Coaxial / Optical / HDMI-käyttö

Laitteen takana on **COAXIAL / OPTICAL / AUX 1 (L/R) / AUX 2** -ja **HDMI**-liitäntä. Muiden lähteiden analogista radiosignaalia voidaan lähettää laitteeseen näiden liitäntöjen kautta.

1. Varmista ennen pistorasiaan liittämistä, että kaikki liitännät ovat valmiit.
2. Paina **PÄÄLLÄ**-tilassa laitteen **SOURCE** -painiketta toistuvasti **AUX 1**, **AUX 2**, **BT** (*Bluetooth*®), **OPTICAL**, **COAXIAL**, **HDMI 1**, **HDMI 2** -ja **ARC**-tilan valitsemiseksi
3. Voit käyttää suoraan audiolaitteen toistotoimintoja.



Vaihtoehtoisesti,

- paina kaukosäätimen **AUX**-näppäintä toistuvasti valitaksesi **AUX 1** - ja **AUX 2** -tilan välillä.
- paina kaukosäätimen **DIGITAL**-näppäintä toistuvasti valitaksesi **OPTICAL** - ja **COAXIAL** -tilan välillä.
- paina kaukosäätimen **HDMI**-näppäintä toistuvasti valitaksesi **HDMI 1**, **HDMI 2** - ja **ARC** -tilan välillä.
- paina kaukosäätimen  **PAIR**-näppäintä valitaksesi **BT** (*Bluetooth*®)-tilan suoraan.

Bluetooth®-käyttö

Laiteparin muodostaminen *Bluetooth*®-laitteen kanssa musiikin kuuntelemiseksi:

Ensimmäinen laiteparin muodostus

1. Paina **PÄÄLLÄ**-tilassa laitteen **SOURCE**-painiketta tai paina  **PAIR**-tilassa kaukosäätimen toistuvasti *Bluetooth*® -tilan valitsemiseksi. Näytössä näkyy **"BT"**, ja **PAIRING** vilkkuu näytössä.
2. Aktivoi *Bluetooth*®-laite ja valitse hakutila. **"TH-WL709X"** tulee näkyviin *Bluetooth*®-laiteluetteloon.
3. Valitse **"TH-WL709X"** ja näppäile salasana **"0000"**, jos sitä kysytään. Pariliitoksen muodostamisen jälkeen, näytössä näkyy **"PAIRED"**.

Uuden laitteen pariliitos ensimmäisen pariliitoksen muodostamisen jälkeen

1. *Bluetooth*®-tilassa, pidä yksikön **SOURCE**- tai kaukosäätimen  **PAIR**-painiketta painettuna tyhjentääksesi kaikki pariutusasetukset. Yksikkö siirtyy laiteparin muodostamistilaan ja **"PAIRING"** vilkkuu näytössä.
2. Toimi vaiheiden 2 – 3 mukaisesti muodostaaksesi laiteparin *Bluetooth*®-laitteen kanssa.

Bluetooth-laite on jo yhteysmuistissa

1. Siirryttyäsi *Bluetooth*®-tilaan, näytössä näkyy **"BT"** ja sitten **"BT READY"**.
2. Yksikkö muodostaa automaattisesti uudelleen yhteyden *Bluetooth*®-laitteeseen. Pariliitoksen muodostamisen jälkeen, näytössä näkyy **"PAIRED"**.



Voit katkaista *Bluetooth*®-toiminnon vaihtamalla toiseen toimintoon tai ottaa toiminto pois käytöstä *Bluetooth*®-laitteesta. Voit myös pidä yksikön **SOURCE**- tai kaukosäätimen  **PAIR**-painiketta painettuna tyhjentääksesi kaikki pariutusasetukset. **"PAIRING"** vilkkuu näytössä. Laite on nyt valmis laiteparin muodostukseen. Toimi vaiheiden 2 – 3 (**Ensimmäinen laiteparin muodostus**) mukaisesti muodostaaksesi laiteparin *Bluetooth*®-laitteen kanssa.



- Käyttöalue tämän ja toisen *Bluetooth*®-laitteen välillä on noin 6 metriä.
- Tarkista ennen *Bluetooth*®-laitteen liittämistä yksikköön, että tunnet laitteen ominaisuudet.
- Yhteensopivuutta kaikkien *Bluetooth*®-laitteiden kanssa ei taata.
- Esteet laitteen ja yksikön välillä voivat pienentää toimintasädettä.
- Pidä tämä soitin etäällä muista sähkölaitteista, jotka voivat aiheuttaa häiriötä.
- Soittimen yhteys katkeaa myös, kun laitteesi siirretään toimintasäteen ulkopuolelle.

NFC (Near Field Communication) -käyttö

Muodosta NFC-mobiililaitteesta laitepari suoraan tämän laitteen kanssa yhdellä napautuksella.

1. Aktivoi NFC mobiililaitteessasi.
2. Napauta den mobile enheten laitteen  kuvakkeessa. Yksikkösi kytkeytyy *Bluetooth*®-tilaan automaattisesti. Näytössä näkyy **"BT"**. Yksikkö siirtyy laiteparin muodostamistilaan ja **PAIRING** vilkkuu näytössä
3. Käytä mobiililaitteesi toisto-ominaisuuksia.
4. Katkaise yhteys napauttamalla mobiililaitetta laitteen  kuvakkeessa katkaistaksesi yhteyden tai ottaaksesi *Bluetooth*®:n pois käytöstä mobiililaitteesta.



- NFC-toiminto toimii vain mobiililaitteissa, jotka tukevat NFC-tekniikkaa.
- Mobiililaitteen kotelo on ehkä poistettava yhteyttä NFC:llä muodostettaessa.

Kunnossapito



Varmista, että laite on kokonaan irrotettu pistorasiasta ennen puhdistusta.

- Puhdista laite pyyhkimällä koteloa hieman kostutetulla, nukkaamattomalla liinalla.
- Älä käytä puhdistusnesteitä, jotka sisältävät alkoholia, ammoniakkia tai hankaavia aineita.
- Älä suihkuta aerosolia laitteelle tai lähellä sitä.

FI

Vihjeitä ja vinkkejä



Jos ilmenee ongelma, syynä voi usein olla jokin hyvin vähäinen seikka. Seuraavassa taulukossa on useita vihjeitä. Jos tarvitset lisätukea, napsauta Tukikeskuksen linkkiä:

Norway: www.elkjop.no/service

Sweden: www.elgiganten.se/service

Denmark: www.elgiganten.dk/service

Finland: www.elgiganti.fi/huolto





Valikko	Kuvaus
Ei virtaa.	<ul style="list-style-type: none">• Varmista, että virtapistoke on liitetty.• Varmista, että valitset Päällä-tilan.
Kaukosäädin ei toimi.	<ul style="list-style-type: none">• Käytä kaukosäädintä laitteen lähellä.• Osoita kaukosäätimellä laitteen etätunnistinta.• Vaihda kaukosäätimen paristo uuteen.• Poista kaikki esteet kaukosäätimen ja laitteen väliltä.
Kuuluu äänekästä huminaa tai kohinaa.	<ul style="list-style-type: none">• Liittimet ja liitännät ovat likaisia. Pyyhi ne kevyesti alkoholilla kostutetulla kankaalla.
Subwooferista ei kuulu ääntä.	<p>Kokeile seuraavia ratkaisuita:</p> <ul style="list-style-type: none">• Varmista, että laitetta ei ole mykistetty. Paina - tai VOL +/- -painiketta palataksesi normaaliin kuunteluun.• Paina laitteen -painiketta tai kaukosäätimen kytkeäksesi äänipalkin valmiustilaan. Paina painiketta uudelleen kytkeäksesi äänipalkin päälle.• Irrota äänipalkki ja subwoofer pistorasiasta ja liitä sitten takaisin. Kytke äänipalkki päälle.• Varmista, että tulolähteen (esim. TV, pelikonsoli, DVD-soitin jne.) audioasetukseksi on asetettu PCM tai Dolby AC-3-tila käytettäessä digitaalinen (esim. HDMI, OPTICAL, COAXIAL) yhteyttä.• Subwoofer on pois alueelta. Siirrä subwoofer lähemmäs äänipalkkia. Varmista, että subwoofer on 5 m säteellä äänipalkista (mitä lähempänä, sen parempi).• Äänipalkin ja subwooferin välinen yhteys on voinut katketa. Muodosta laitteista uudelleen laitepari osan "Laiteparin muodostaminen langattomasta subwooferista ja äänipalkista"-ohjeiden mukaisesti.• Laite ei ehkä pysty dekodamaan kaikkia tulolähteen digitaalisia audiomuotoja. Tässä tapauksessa laite mykistyy. Tämä EI ole vika.

Valikko	Kuvaus
Laite ei vastaa painikkeiden painamiseen.	<ul style="list-style-type: none"> Laite voi pysähtyä kesken käytön. Nollaa laite irrottamalla virtajohto ja liittämällä se uudelleen.
TV:n kaukosäädintä ei voi käyttää äänipalkin kytkemiseen päälle/pois tai sen äänenvoimakkuuden säätämiseen.	<ul style="list-style-type: none"> Varmista, että TV on HDMI-CEC and ARC-yhteensopiva. Käytä oikeaa HDMI-kaapelia yhdistäessäsi yksikön ja TV-vastaanottimen. Katso ”Tapa 2: HDMI-keskittimenä Liitännät” yksityiskohtia.
Katkonainen äänentoisto subwooferista.	<ul style="list-style-type: none"> Olet subwooferin toimintarajalla. Siirrä subwoofer lähemmäs äänipalkkia (mitä lähempänä, sen parempi) tai poista esteet äänipalkin ja subwooferin välistä.
En löydä <i>Bluetooth</i> ®-laitteistani ”TH-WL709X” -valintaa.	<ul style="list-style-type: none"> Varmista, että <i>Bluetooth</i>®-toiminto on aktivoitu <i>Bluetooth</i>®-laitteessasi. Varmista, että olet muodostanut laitteesta ja <i>Bluetooth</i>®-laitteesta laiteparin.
Joistakin NFC-mobiililaitteista ei voi muodostaa suoraan laiteparia laitteen kanssa.	<p>Lataa ja asenna NFC-lukijasovellukset NFC-mobiililaitteeseesi. Katso lisätietoja mobiililaitteen käyttöoppaasta.</p> <p>Muodosta NFC-mobiililaitteesta laitepari <i>Bluetooth</i>®-illa ja napauta sitten  -kuvaketta.</p> <p>Muodosta mobiililaitteesta laitepari laitteen kanssa <i>Bluetooth</i>®-illa.</p>



Jos ilmenee toimintahäiriötä, irrota verkkolaite pistorasiasta ja liitä sitten takaisin.

Tuote Fiche ja Tekniset tiedot

Model	TH-WL709H (Charcoal) / TH-WL709S (Alumiini)	
Äänipalkki		
Verkkolaite (Käytä ainoastaan alla lueteltua verkkolaitetta)		
Verkkolaite Valmistaja	Ten Pao Industrial Co., Ltd.	
Verkkolaitemalli	S065BQ2400270	
Tulo	AC 100 - 240 V~ 50/60 Hz, 1800 mA	
Lähtö	DC 24 V  2,7 A 	
Laite		
Tulo	DC 24 V  2,7 A 	
Bluetooth ®	Bluetooth ® Versio	<i>Bluetooth</i> ® 3.0
	Maksimiteho lähetetään	10 dBm
	Taajuuskaista(t)	2402 MHz ~ 2480 MHz

Ecodesign-tiedot (Äänipalkki)		
Virrankulutus tiedot	Virrankulutus Valmiustilassa	< 0,5 W
	Virrankulutus verkkovalmiustilassa	< 2,0 W
Virranhallintatoiminnon aikaväli kytkee laitteen automaattisesti valmiustilaan		Kytke valmiustilaan 10 minuuttia tarkoitetun käytön sisällä
Virrankulutus verkkovalmiustilassa, jos kaikki langattoman verkon portit on aktivoitu		N/A
Langattoman verkon portin aktivointi: <ul style="list-style-type: none"> • Liitä laite verkkovirtaan • Kytke langattomaan tilaan (esim. Bluetooth, wifi, jne.) Langattoman verkon portin deaktivointi: <ul style="list-style-type: none"> • Paina Φ-painiketta 		
Nettopaino		2,1 kg
Mitat		985 mm (L) x 54 mm (K) x 74 mm (S)
Subwoofer		
Virtalähteen		AC100-240 V ~ 50 Hz
Virrankulutus		65 W
Ecodesign Information (Subwoofer)		
Virrankulutus tiedot	Virrankulutus Valmiustilassa	N/A
	Virrankulutus verkkovalmiustilassa	< 2,0 W
Virranhallintatoiminnon aikaväli kytkee laitteen automaattisesti valmiustilaan		N/A
Virrankulutus verkkovalmiustilassa, jos kaikki langattoman verkon portit on aktivoitu		N/A
Langattoman verkon portin aktivointi: <ul style="list-style-type: none"> • Liitä laite verkkovirtaan • Kytke langattomaan tilaan (esim. Bluetooth, wifi, jne.) Langattoman verkon portin deaktivointi: <ul style="list-style-type: none"> • Paina Φ-painiketta 		
2,4 GHz Langaton Yhteys	Maksimiteho lähetetään	8 dBm
	Taajuuskaista(t)	2400 MHz ~ 2483 MHz
Nettopaino		6 kg
Mitat		250 mm (L) x 327 mm (K) x 265 mm (S)

Ominaisuudet ja tekniset tiedot voivat muuttua ilman erillistä ilmoitusta.

JOS ON OTETTAVA YHTEYS ASIAKASPALVELUUN
OTA MALLIN NUMERO VALMIIKSI ESIIN ENNEN PUHELUA
ASIAKASPALVELU - 020 - 500 6550
OSTA YHTEYS ASIAKASPALVELUUN SAADAKSESI TIETOJA KIERRÄTYKSESTÄ.
KASIAKASPALVELU - 020 - 500 6550

FI

Hyvä asiakas,

tämä laite on voimassa olevien eurooppalaisten yhteensopivuus- ja sähköturvallisuusdirektiivien mukainen.

Valmistajan Euroopan edustaja:
DSG Retail Ltd. (co. no. 504877)
1 Portal Way, London, W3 6RS, UK



Tuotteessa tai sen pakkauksessa oleva merkintä osoittaa, että tätä tuotetta ei saa hävittää muun kotitalousjätteen mukana. Sen sijaan vastuullasi on hävittää kyseinen laite viemällä se määrättyyn käytettyjen sähkö- ja elektroniikkatuotteiden keräyspisteeseen kierrätystä varten. Erilliset käytettyjen laitteiden keräys- ja kierrätystoimet auttavat säästämään luonnonvaroja ja varmistamaan, että laitteet kierrätetään ihmisten terveyttä ja ympäristöä suojelevalla tavalla.

Saat lisätietoja jätteen keräys- ja kierrätyspisteistä ottamalla yhteyttä paikallisiin viranomaisiin tai jälleenmyyjäsi.



Tietoa paristojen hävittämisestä

Tässä tuotteessa käytetyt paristot sisältävät kemikaaleja, jotka ovat haitallisia ympäristölle. Ympäristömme säilyttämiseksi käytettyjen paristojen hävittäminen paikallisten lakien ja säädösten mukaisesti. Älä hävitä paristoja normaalin kotitalousjätteen mukana.

Jos haluat lisätietoja, ota yhteys paikallisiin viranomaisiin tai tuotteen myyneeseen liikkeeseen.

Valmistettu Dolby Laboratories myöntämällä lisenssillä. Dolby, Dolby Audio, ja kaksois-D-symboli ovat Dolby Laboratories rekisteröimiä tavaramerkkejä.

HDMI, HDMI High-Definition Multimedia Interface ja HDMI-logo ovat HDMI Licensing LLC:n tavaramerkkejä tai rekisteröityjä tavaramerkkejä Yhdysvalloissa ja muissa maissa.

Bluetooth®-sanamerkki ja logot ovat Bluetooth SIG, Inc:n rekisteröityjä tavaramerkkejä ja DSG Retail Limitedin kaikki tällaisten merkkien käyttö tapahtuu lisenssillä. Muut tavaramerkit ja kaupanimet ovat niiden haltijoiden omaisuutta.

Katso lisätietoja DTS-patenteista osoitteesta <http://patents.dts.com>. Valmistettu DTS Licensing Limitedin lisenssillä. DTS, Symboli, & DTS ja Symboli yhdessä ovat rekisteröityjä tavaramerkkejä ja DTS TruSurround ja DTS TruVolume ovat tavaramerkkejä, jotka omistaa DTS, Inc. © DTS, Inc. Kaikki oikeudet pidätetään.

Kaikki tavaramerkit ovat vastaavien omistajien omaisuutta ja kaikki oikeudet tunnustetaan.

Tuotteen jakelusta ja takuusta huolehtii yksinomaan DSG Retail Ltd.
"JVC" on JVC KENWOOD Corporationin tavaramerkki,
jota DSG Retail Ltd. käyttää lisenssillä.

Indholdsfortegnelse

Sikkerhedsforanstaltninger	100
Udpakning	102
Produktoversigt.....	103
Hovedenheden.....	103
Subwoofer set bagfra	104
Kaukosåadin.....	105
Forberedelse	106
Udskiftning af batterierne i fjernbetjening.....	106
Fjernbetjeningens virkningsafstand	106
Montering af fodpuderne.....	107
Montering på væg.....	107
Placering af højttalerne.....	109
Tilslutninger	110
Metode 1: Optiske / Koaksial-forbindelse.....	110
Metode 2: HDMI-Hub-forbindelse	111
Method 3: AUX-forbindelse	113
Tilslutning af MP3-afspillere	113
Tilslutning til Stikkontakten.....	114
Sådan oprettes den trådløse forbindelse mellem subwooferen og højttaleren	115
Generel betjening	116
Standby / Tænd.....	116
Automatisk nedlukningsfunktion	116
Sådan vælges funktionerne.....	116
Indstil højttalerniveauet og effekterne	117
AUX / Coaxial / Optical / HDMI Link funktion	117
Betjening af Bluetooth®	118
NFC-styring (Near Field Communication)	118
Vedligeholdelse	119
Gode råd.....	119
Produktkort og Specifikationer	121

DK

Sikkerhedsforanstaltninger

DK

- Læs alle instruktionerne grundigt, før du tager enheden i brug og gem dem til senere.
- Gem manualen. Hvis du overdrager enheden til tredje person, skal du inkludere denne manual.
- Check at spændingen på ratingmærket matcher spændingen i dit område.

Skade

- Inspicér enheden for skade, når du har pakket den ud.
- Fortsæt ikke med at bruge enheden, hvis du er i tvivl, om den virker, som den skal, eller hvis den er beskadiget – sluk, tag stikket ud af stikkontakten og henvend dig hos forhandleren.

Placering af enhed

- Enheden skal placeres på en flad og stabil overflade, som ikke ryster.
- Placér ikke enheden på en skrå eller ustabil overflade, hvor enheden kan falde af eller vippe ud over kanten.
- Enheden bør placeres tæt på en stikkontakt, som er let at komme til.
- Apparatet er kun beregnet til indendørs brug.

Temperatur

- Undgå ekstreme temperaturer, hverken varme eller kolde. Placér enheden langt væk fra varmekilder så som radiatorer eller gas/elektriske komfurer.
- Undgå direkte sollys og andre varmekilder.
- Du bedes venligst være opmærksom på brugen af apparatet i moderate klimaer.

Åben ild

- Placér aldrig stearinlys eller åben ild ovenpå eller tæt på enheden.

Fugt

- Risikoen for brand, elektrisk stød eller beskadigelse af produktet mindskes, hvis du ikke udsætter enheden for regn, fugt, dryp eller plask. Der bør ikke sættes væskefyldte ting, så som vaser, ovenpå enheden. Apparatet må ikke betjenes med våde hænder, i nærheden af vand eller anden væske.
- Hvis du spilder væske ind i enheden, kan det beskadige den. Tag straks stikket ud af stikkontakten. Kontakt din forhandler.

Ventilation

- Risikoen for elektrisk stød og brand pga. overophedning undgås ved at sørge for, at gardiner og andre ting ikke obstruerer enhedens ventilationsaftræk.
- Der bør som minimum være 5cm luft omkring enheden for at opnå tilstrækkelig ventilation.
- Placér ikke denne enhed i en reol, et indbygget skab eller et andet lukket sted. Der skal være plads til ventilation af enheden.

Sikkerhed

- Tag altid stikket ud af stikkontakten, før du tilslutter/frakobler andre apparater eller flytter enheden.
- Tag stikket ud af stikkontakten ved tordenvejr.
- For en sikkerheds skyld og for at undgå energispild, bør enheden slukkes, når den ikke bruges i længere tid, f.eks. over natten, når du er på ferie eller ikke er hjemme. Sluk enheden og tag stikket ud af stikkontakten.

Netledning

- Kontroller, at apparatet eller apparatets fod ikke står ovenpå netledningen, da dets vægt kan skade netledningen og således udgøre en sikkerhedsfare.
- Hvis netledningen er beskadiget, skal den, for at undgå skade, udskiftes af fabrikanten, hans serviceaget eller en lignende kvalificeret person.

Strømadapterkabel

- Sørg for at enheden ikke står ovenpå adapterkablet, da enhedens vægt kan ødelægge kablet og være en potentiel fare.

Strømadapter

- Strømadapteren vil trække elektricitet fra stikkontakten, så længe stikket er isat. For en sikkerheds skyld og for at spare på strømmen, bør stikket ikke sidde i stikkontakten i længere tid. Fjern adapterens stik fra stikkontakten.



Brug kun strømforsyninger, der er anført i brugsanvisningen.

Interferens

- Placér ikke enheden på eller i nærheden af apparater, der kan forårsage elektromagnetisk interferens. Dette kan ødelægge enhedens præstation og give forvrænget billede eller lyd.

Batterier

- Batterierne i enheden kan sluges af små børn, hvilket er meget farligt.
- Batterier bør opbevares utilgængeligt for små børn, og lågen til batterirummet bør sidde godt fast. Hvis et batteri er blevet slugt, skal du straks søge læge.
- Batterier smides væk i henhold til instruktionerne i denne manual.
- Batteriet må ikke udsættes for direkte sollys eller ekstrem varme.
- Du bedes venligst være opmærksom på de miljømæssige sider angående bortskaffelse af batterierne.

Opsyn

- Børn bør være under opsyn for at sikre, at de ikke leger med enheden eller fjernbetjeningen.
- Lad aldrig børn eller andre putte noget ind i huller eller andet i enheden – det kan give dødbringende elektrisk stød.



Tegnet med lynet med pil i en trekant viser, at der findes uisoleret "farlig spænding" indeni enheden, som kan give elektrisk stød.



Udråbstegnet i en trekant viser, at der findes vigtige betjenings- og vedligeholdelsesinstruktioner i den vedlagte manual.

Service

- Risikoen for elektrisk stød mindses ved, at du ikke fjerner skruerne. Enheden indeholder ikke dele, som skal serviceres af bruger. Overlad venligst al vedligeholdelse til autoriseret personale.
- Fjern ikke fastsiddende dele, da du kan blive udsat for farlig spænding.

Vedligeholdelse

- Sørg for at tage stikket ud af stikkontakten, før enheden rengøres.
- Brug ikke skuremidler, da de kan ridse enhedens overflade.
- Brug ikke væsker til rengøring af enheden.



For at undgå brand skal stearinlys og åben ild altid holdes væk fra produktet.

Tak for købet af din nye produkt.

Vi anbefaler at du bruger lidt tid på at læse denne brugsvejledning, så du forstår alle betjeningsfunktioner fuldt ud. Der er også nogle gode råd med hensyn til løsning af eventuelle problemer.

Læs alle sikkerhedsinstruktionerne omhyggeligt før brug, og behold denne brugsvejledning til senere brug.

DK

Udpakning

Fjern alle komponenter fra emballagen. Behold emballagen. Hvis du ønsker at bortskaffe emballagen, bedes du venligst gøre dette i henhold til den lokale lovgivning.

Følgende dele er inkluderet:



Hovedenheden

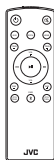

Fjernbetjening

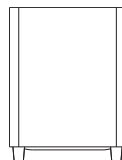

Subwoofer



Strømkabel x 2



Strømkabel til enhed



3,5 mm til RCA
stereolydkabel



Optisk kabel



RCA forlænger-kabel



Vægbeslag x 2



HDMI omformer x 3



Skruer x 2



Fodpude x 2

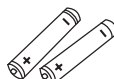

AAA batterier x 2

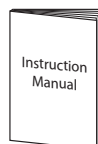

Brugervejledning

Produktoversigt

Hovedenheden

Set forfra

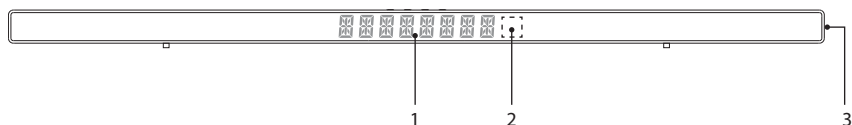

1. **LED-skærm**
Vis aktuelle status.
2. **Sensor til fjernbetjening**
Modtager signaler fra fjernbetjeningen.
3. **NFC-sensor (Near Field Communication)**

DK

Set oppefra

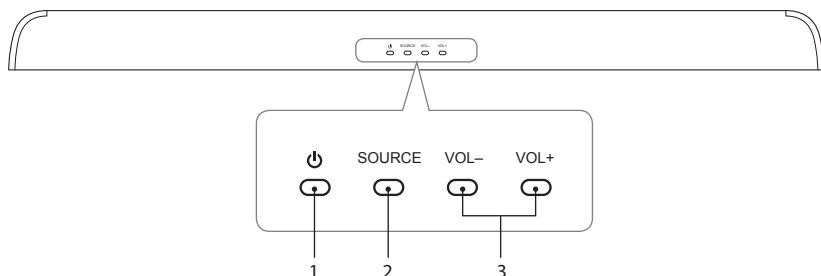

1. **⏻-knap**
On for enheden, og sætter den på **Standby**.
2. **SOURCE-knap**
Vælger indgangskilden.
3. **VOL - / + -knap**
Til justering af lydstyrken.

Set bagfra

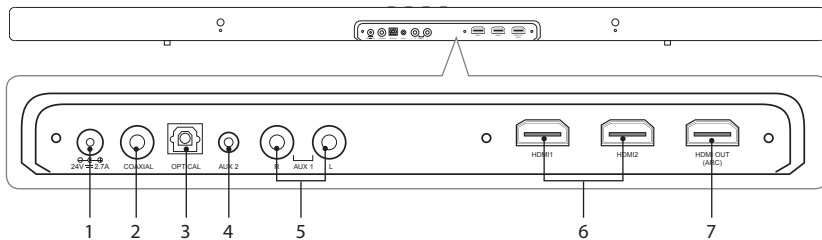

DK





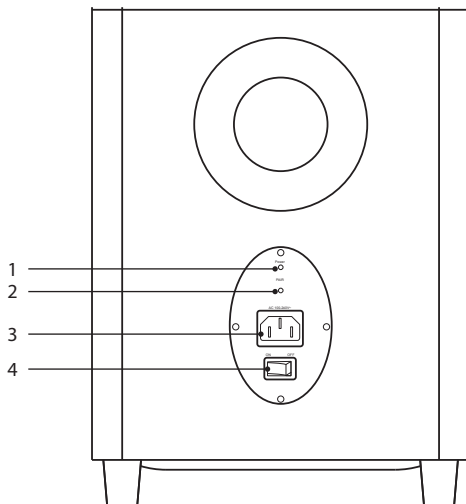

1. 24V --- 2.7A-stik
2. COAXIAL-stik
3. OPTICAL-stik
4. AUX 2-stik
5. AUX 1 (L/R) -stik
6. HDMI 1 / 2 -stik
7. HDMI OUT (ARC) -stik

Subwoofer set bagfra



1. **POWER**-indikator
Lyser orange, når forbindelsen er oprettet.
2. **PAIR**-knap
Forbindes til enheden.
3. **AC 100~240V**-stik
4. Vypínač **ON/OFF**
Přepnutí mezi režimy **ON** a **OFF**.

Kaukosäädin

1. -knap
On for enheden, og sætter den på **Standby**.
2. -knap
Slår lyden til og fra.
3. **AUX**-knap
Skifter mellem **AUX1 / AUX2** funktionerne.
4. **DIGITAL**-knap
Skifter mellem **OPTICAL / COAXIAL** funktionerne.
5. **HDMI**-knap
Skifter mellem **HDMI1 / HDMI2 / ARC** funktionerne.
6. **TREB - / +**-knap
Justere diskantniveauet.
7. **VOL + / -**-knap
Til justering af lydstyrken.
-knap
Går tilbage til forrige nummer, når *Bluetooth*[®] bruges.
-knap
Starter/pauser/genoptager afspilningen, når *Bluetooth*[®] bruges.
-knap
Opretter *Bluetooth*[®]-forbindelsen, når *Bluetooth*[®] bruges.
8. **SUB - / +**-knap
Justere lydniveauet på subwoofer.
9. **DTS TSHD**-knap
Aktivere DTS TruSurround: **DTS TSHD / DTS WOW / DTS OFF**.
10. **DTS TVOL**-knap
Aktivere DTS TruVolume: **TVOL ON/ TVOL OFF**.
11.  **PAIR**-knap
Direkte skift til *Bluetooth*[®].
Holdes nede, for at oprette en *Bluetooth*[®]-forbindelse i *Bluetooth*[®]-funktionen.
Hvis der allerede er en forbindelse, skal du holde knappen nede, for at afbryde forbindelsen til *Bluetooth*[®]-enheden. Herefter åbner enheden forbindelsesfunktionen.

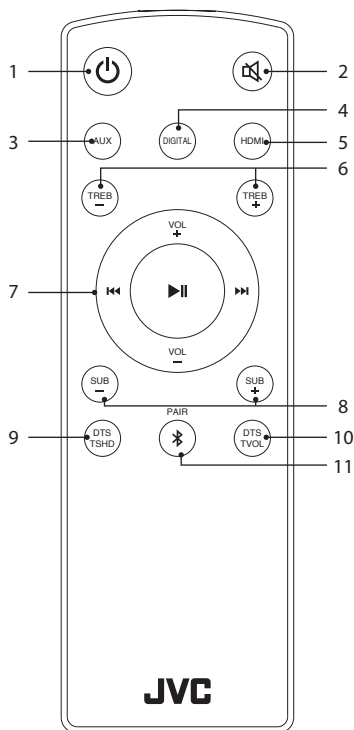

DK

Forberedelse

Udskiftning af batterierne i fjernbetjening

1. For at åbne batterikammeret, skal du trykke på låget bagpå fjernbetjeningen og tage det af.



2. Isæt to AAA batterier. Batteriernes (+) og (-) -ender skal passe med (+) og (-) -enderne, der er angivet i batterikammeret.

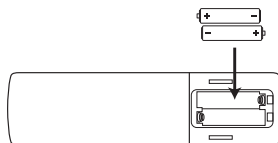

3. Sæt låget tilbage på batterikammeret.



Behandling af batteriet

- Forkert brug af batterierne kan forårsage korrosion eller batteri-lækage, som kan føre til brand, personskade eller beskadigelse af ejendom.
- Brug kun den type batteri, der angives i denne vejledning.
- Undgå at bruge nye batterier sammen med gamle batterier, og undgå at bruge forskellige typer batterier sammen med hinanden.
- Bortskaf ikke batterierne som almindeligt affald. Bortskaf dem i henhold til de lokale regler.

Behandling af fjernbetjeningen

- Undgå, at tabe fjernbetjeningen.
- Undgå, at fjernbetjeningen udsættes for slag og tryk.
- Spild ikke vand eller anden væske på fjernbetjeningen.
- Anbring ikke fjernbetjeningen på et vådt underlag.
- Anbring ikke fjernbetjeningen i direkte sollys eller i nærheden af stærke varmekilder.
- Fjern batterierne fra fjernbetjeningen, hvis den ikke skal bruges i længere tid, da det i modsat fald kan forårsage korrosion eller batterilækage, som kan medføre personskade og/eller beskadigelse af ejendom og/eller brand.
- Fjernbetjeningen virker ikke, når batteriet er opbrugt.

Fjernbetjeningens virkningsafstand

- Fjernbetjeningssensoren foran på enheden kan modtage signaler fra fjernbetjeningen indenfor en afstand på 5m, og en vinkel på 60°.
- Bemærk venligst, at betjeningsafstanden kan variere alt efter, hvor meget lys der er i rummet.

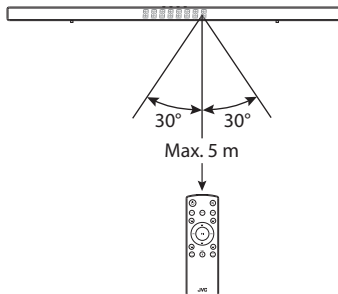

Montering af fodpuderne



Sørg for, at alle kablerne til hovedenheden er koblet fra, inde fodpuderne sættes på eller tages af.

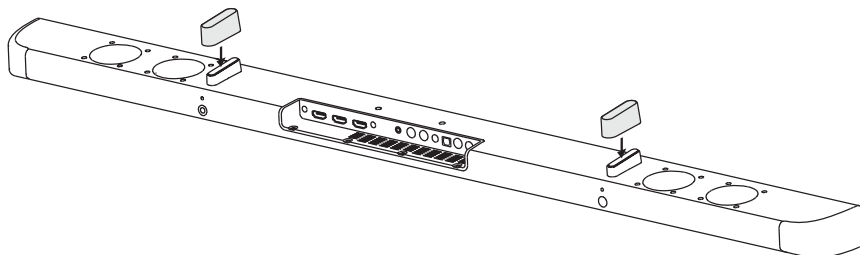

DK

Montering på væg



- Montering skal udføres af autoriserede serviceteknikere. Forkert samling kan forårsage alvorlige personskader og skade på ejendom (hvis du selv har i sinde, at montere dette produkt, skal du først kontrollere om der findes andre installationer inde i vægge, såsom el-ledninger og VVS). Det er montørens ansvar at kontrollere, at muren sikkert kan bære den samlede vægt af højttaleren.
- Montering kræver yderligere værktøjer, som ikke følger med denne enhed.
- Undgå, at overspænde skrueene.
- Gem venligst denne brugervejledning til senere brug.
- Kontroller væggen med en elektronisk vægscanner, før du begynder at bore og montere enheden.

1. Sæt vægbeslagene (medfølger) på hovedenhed med de medfølgende skrue.

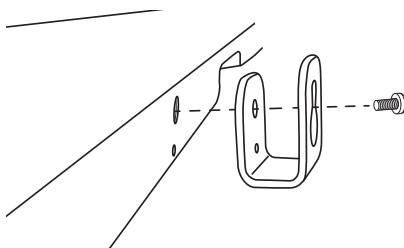

2. Bor 2 parallelle huller i væggen (hver \varnothing 3-8mm afhængig af vægtypen). Afstanden mellem de to huller skal være 475 mm.

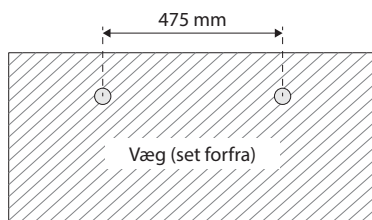

3. Tryk en dyvel (medfølger ikke) ind i hvert hul på væggen, hvis nødvendigt.

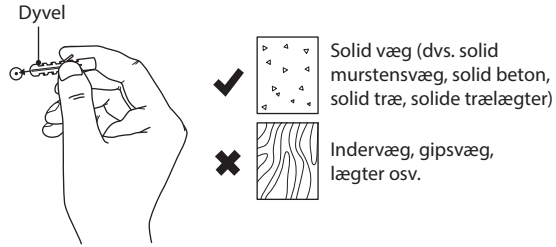

DK

4. Sæt 1 skrue (medfølger ikke) ind i hver dyvel. Sørg for, at efterlade 3mm mellemrum mellem væggen og skruehovedet. Hæng enheden på skruehovederne, og sørg for at den hænger ordentlig fast.

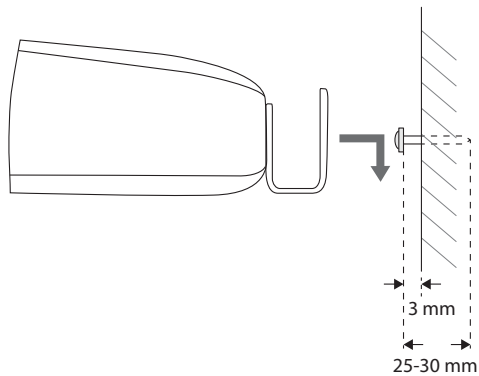

Placering af højttalerne

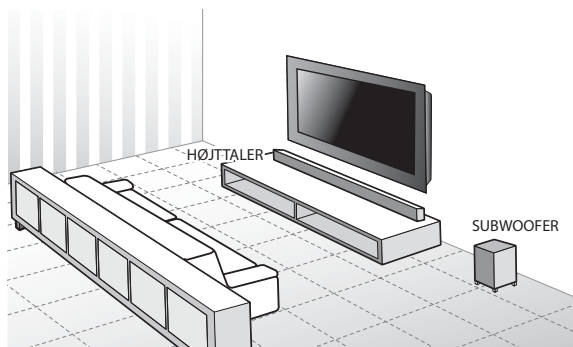

- Subwooferen skal være inden for 5 meter af højttaleren i et åbent område (jo tættere, jo bedre).
- Undgå, at stille noget oven på subwooferen.

DK

Højttaler

Højttaleren udsender det meste af dialogen, såvel som musikken og effekterne.

- Hvis dit fjernsyn står på et bord, kan du stille højttaleren direkte foran fjernsynet, så den passer med skærmen.
- Hvis dit fjernsyn er hængt op på vægge, kan du montere højttaleren på væggen lige under skærmen.

Subwoofer

En subwoofer er designet til at gengive kraftige, lave baseffekter (eksplosioner, rysten i et rumskib osv.).

- Subwooferen virker bedst, hvis den er placeret rigtigt i lokalet. Prøv at stille den forskellige steder, inden du vælger det endelige sted for din subwoofer. Find det sted, hvor bassen lyder bedst.

Tilslutninger



Dette afsnit beskriver hvordan produktet kan forbindes til andre eksterne komponenter på forskellige måder. Sørg for, at alle lydforbindelserne til højttaleren er ordentligt udført, før du forbinder den til stikkontakten.

Metode 1: Optiske / Koaksial-forbindelse

Brug et optisk kabel (medfølger) / koaksial kabel (medfølger ikke) til, at forbinde højttalerens **OPTICAL/COAXIAL**-stik på **OPTICAL OUT/COAXIAL OUT**-stik på den eksterne enhed. Den enkleste løsning er at tilslutte din soundbar direkte til TV. Hvis du tilslutter din soundbar til en anden ekstern enhed (f.eks. Blu-ray-afspiller), høres lyden fra denne enhed gennem din soundbar.

1. Når forbindelsen er blevet oprettet, tryk på knappen **⏻** på enheden eller på fjernbetjeningen, for at tænde for enheden.
2. Skal du trykke gentagne gange på knappen **SOURCE** på enheden, eller på **DIGITAL** på fjernbetjeningen, for at vælge **OPTICAL** eller **COAXIAL**, så du kan afspille lyd fra din indgangsenhed.

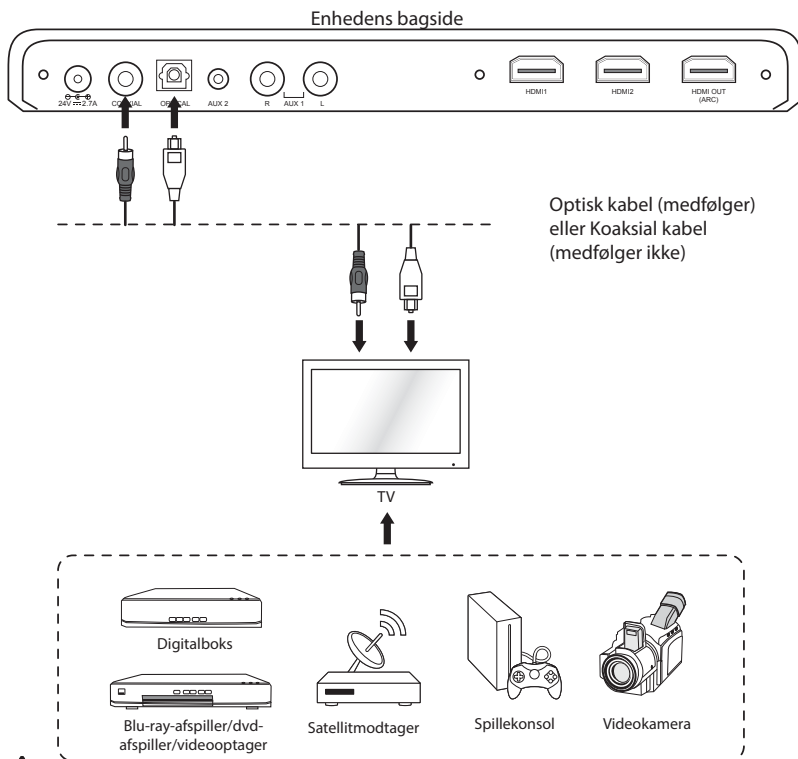

Enheden kan muligvis ikke afkode alle digitale lydformater fra indgangskilden. I dette tilfælde afgiver enheden ikke nogen lyd. Dette er IKKE en fejl. Skal du sørge for at lyden på indgangskilden står på **PCM** eller **Dolby AC-3** (Se venligst brugervejledningen til indgangsenheden vedrørende dens lydindstillinger) på den optiske / koaksial indgang (f.eks. et fjernsyn, spillekonsol, dvd-afspiller, osv.).

Metode 2: HDMI-Hub-forbindelse

Sådan bruger du din Soundbar, som en hub

Brug denne metode til at tilslutte alle dine enheder til din soundbar. Hvis dit TV ikke er kompatibel med ARC, skal du bruge **“Metode 1: Optiske / Koaksial-forbindelse”** for at lytte til normal TV via dit TV.

1. Forbind et HDMI-kabel (medfølger ikke) fra stikket **HDMI OUT (ARC)** på din soundbar til stikket **HDMI IN** på dit fjernsyn.
2. Når forbindelsen er blevet oprettet, tryk på knappen **⏻** på enheden eller på fjernbetjeningen, for at tænde for enheden.
3. Skal du trykke gentagne gange på knappen **SOURCE** på enheden, eller på **HDMI** på fjernbetjeningen, for at vælge **HDMI 1 / HDMI 2**, så du kan afspille lyd fra din indgangsenhed.

DK

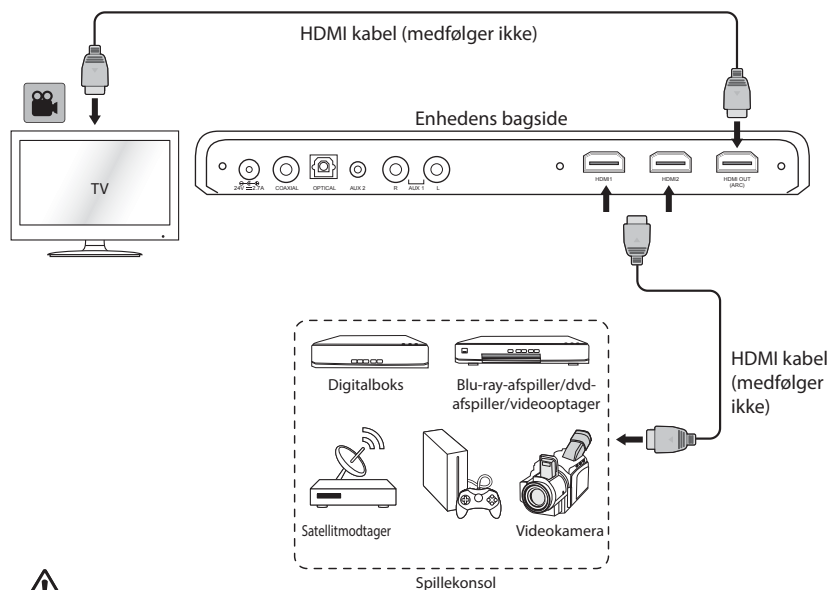

Enheden kan muligvis ikke afkode alle digitale lydformater fra indgangskilden. I dette tilfælde afgiver enheden ikke nogen lyd. Dette er IKKE en fejl. Skal du sørge for at lyden på indgangskilden står på **PCM** eller **Dolby AC-3** (Se venligst brugervejledningen til indgangsenheden vedrørende dens lydindstillinger) på den HDMI indgang (f.eks et fjernsyn, spillekonsol, dvd-afspiller, osv.).

Sådan bruger du din TV, som en hub



- Sørg for at bruge et HDMI-kabel, der understøtter ARC-funktionen.
- HDMI-CEC kaldes for forskellige ting, af forskellige producenter – se venligst i din brugervejledning for oplysninger om indstilling af HDMI-CEC og ARC.
- Hvis der bruges et HDMI-kabel til ARC-funktionen, har brugeren mulighed for at styre enheden og andre enheder via CEC (Consumer Electronics Control) (f.eks TV). Men det er ikke sikkert, at denne enheden virker helt med alle slags HDMI-CEC-enheder.

ARC (Audio Return Channel) giver dig mulighed for at sende lydsignaler fra dit ARC-kompatible TV til din soundbar via en enkelt HDMI-tilslutning. For at bruge ARC-funktionen, skal du sørge for at dit fjernsyn både er HDMI-CEC- og ARC-kompatibel, hvorefter det indstilles i overensstemmelse hermed. Når systemet er indstillet korrekt, kan du bruge CEC-funktionen til at indstille lydstyrken (**VOL +/-** og **MUTE**) på din soundbar med fjernbetjeningen til dit TV. Når du bruger fjernbetjeningen til, at slukke og tænde for dit TV, slukkes og tændes din soundbar også. Dette kan tage et par sekunder før TV'et slukker og tænder for din soundbar.

Brug denne metode til at tilslutte alle dine enheder til din soundbar.

1. Kan du forbinde et HDMI-kabel (medfølger ikke) fra stikket **HDMI OUT (ARC)** på din soundbar til stikket **HDMI (ARC)** på dit ARC-kompatible fjernsyn.
2. Når forbindelsen er blevet oprettet, tryk på knappen **⏻** på enheden eller på fjernbetjeningen, for at tænde for enheden.
3. Skal du trykke gentagne gange på knappen **SOURCE** på enheden, eller på **HDMI** på fjernbetjeningen, for at vælge **ARC**, så du kan afspille lyd fra din indgangsenhed.

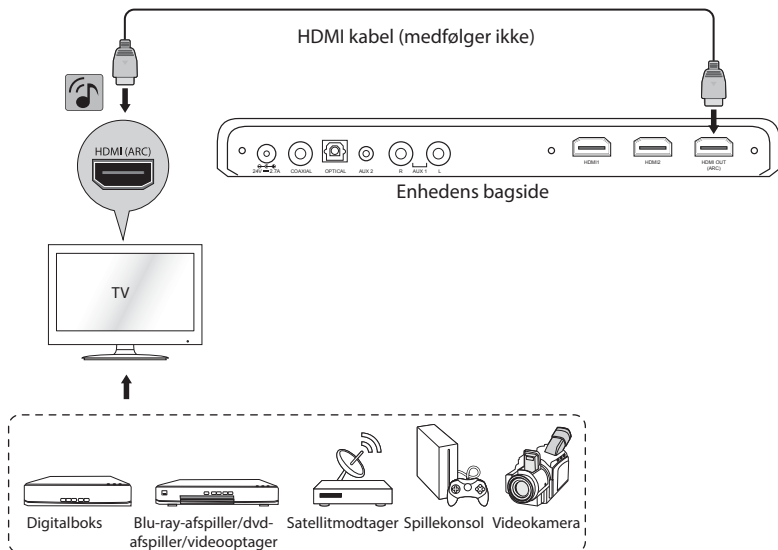

Sådan bruger du HDMI omformeren

Forbind HDMI-kablet med HDMI omformeren (medfølger) på et sted, hvor der er plads nok til HDMI-kabletforbindelsen.

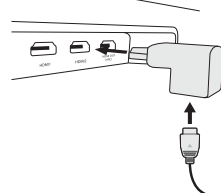

Method 3: AUX-forbindelse

1. Brug et RCA til RCA stereolydkabel (medfølger ikke) eller RCA til 3,5 mm stereolydkabel (medfølger) til at forbinde stikkene **AUX 1 (L/R)** spå din soundbar til stikket **LYD-UDGANG** eller hovedtelefonstikket på den eksterne enhed.
2. Når forbindelsen er blevet oprettet, tryk på knappen **⏻** på enheden eller på fjernbetjeningen, for at tænde for enheden.
3. Skal du trykke gentagne gange på knappen **SOURCE** på enheden, eller på **AUX** på fjernbetjeningen, for at vælge **AUX 1**, så du kan afspille lyd fra din indgangsenhed.

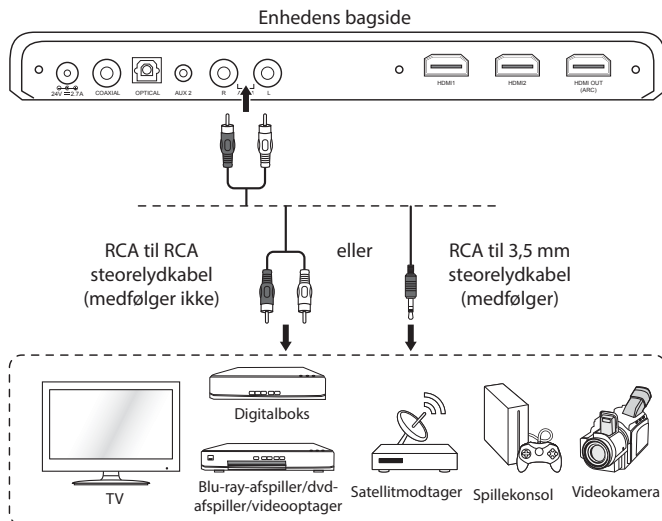

Sørg for, at farverne på kabelstikkene passer med farverne på ind- og udgangsstikkene.

Tilslutning af MP3-afspillere

1. Brug et 3,5mm til 3,5mm stereokabel (medfølger ikke) til at forbinde stikket **AUX 2** på din soundbar til stikket **LYD-UDGANG** eller hovedtelefonstikket på den eksterne enhed.
2. Når forbindelsen er blevet oprettet, tryk på knappen **⏻** på enheden eller på fjernbetjeningen, for at tænde for enheden.
3. Skal du trykke gentagne gange på knappen **SOURCE** på enheden, eller på **AUX** på fjernbetjeningen, for at vælge **AUX 2**, så du kan afspille lyd fra din indgangsenhed.

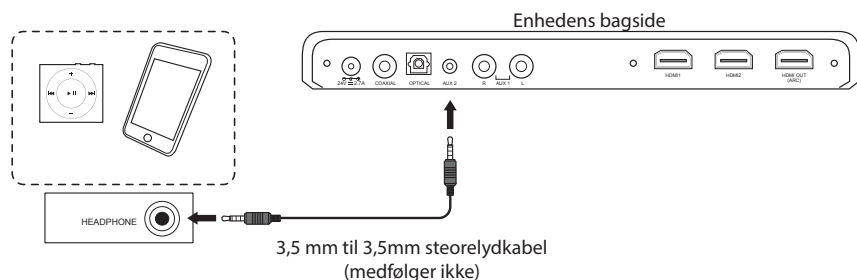

Tilslutning til Stikkontakten



Højtaleren og subwooferen er beregnet til brug med den medfølgende strømadapter og strømkanalerne.



- Hvis du forbinder enheden til en anden strømforsyning, kan du beskadige enheden.
- Sørg for, at alle lydforbindelserne til højtaleren er ordentligt udført, før du forbinder den til stikkontakten.
- Kontroller at stikket sidder korrekt i kontakten.
- Du kan slukke helt for enheden ved at trække ledningsstikket ud af stikkontakten.
- Hvis du ikke bruger enheden, kan du slukke helt for den, for at spare på strømmen.
- Strømadapteren og kablerne er kun beregnet til din JVC soundbar. Strømadapteren og kablerne MÅ IKKE bruges til andre formål.

DK

Højtaler

Vikl ledningen helt ud i sin fulde længde. Forbind el-ledningen til strømadapteren, og slut den ene ende til  **24V**  **2.7A**-stikket bagpå enheden, og den anden ende til stikkontakten. Kontroller, at stikket sidder korrekt i kontakten.

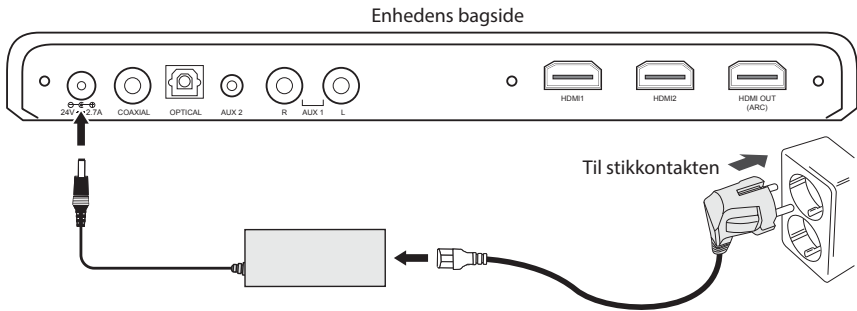

Subwoofer

Slut den anden ende af el-ledningen til **AC 100-240V**-stikket bagpå enheden, og den anden ende til en stikkontakt.

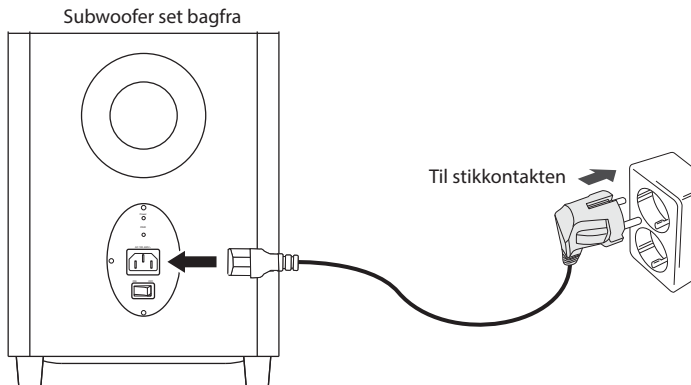

Sådan oprettes den trådløse forbindelse mellem subwooferen og højttaleren

Automatisk oprettelse af forbindelsen

Slut din soundbar og subwoofer til stikkontakten, og tænd for subwooferen. Tryk på ψ på enheden eller på fjernbetjeningen, for at **On** for enheden. Skærmen viser **“WELCOME”**. Herefter oprettes forbindelsen mellem subwooferen og højttaleren inden for 30 sekunder.



Undlad at trykke på **PAIR** på bagsiden af subwooferen, med mindre du ønsker at oprette forbindelsen manuelt.

DK

Manuel oprettelse af forbindelsen



Normalt oprettes forbindelsen automatisk, og ved normalt brug bør det ikke være nødvendigt at oprette forbindelsen manuelt.

Hvis det ikke lykkedes at oprette forbindelsen automatisk og at subwooferen er **OFF**, herefter blinker **“CHK SUB”** i ca. 20 sekunder. Sørg for at alle kablerne er ordentligt forbundet, og at subwooferen er **On**. Hvis det stadig ikke virker, skal forbindelsen mellem subwooferen og højttaleren oprettes manuelt.

1. Træk stikket til begge enheder ud af stikkontakten, og sæt dem i igen efter 3 minutter.
2. Tryk på knappen ψ på enheden eller på fjernbetjeningen, for at tænde for enheden.
3. Hold knappen **PAIR** nede bagpå subwooferen, og hold derefter ψ og **SOURCE** på enheden i et par sekunder, at starte parring. Forbindelsesindikatoren på subwooferen blinker hurtigt, når forbindelsen oprettes, og begynder at lyse konstant, når forbindelsen er blevet oprettet.
4. Mens enheden opretter forbindelse med din subwoofer, herefter blinker **“CNCT SUB”**.
5. Når forbindelsen til din subwoofer er oprettet, forsvinder **“CNCT SUB”** og skærmen viser den aktuelle kanal.



- Når enheden strømtilsluttes, skal du sørge for at trykke på knappen **PAIR** på subwooferen inden for 20 sekunder.
- Subwooferen skal være inden for 5 meter af højttaleren i et åbent område.
- Hvis den trådløse forbindelse afbrydes igen, skal du sørge for at der ikke er noget, der forstyrrer signalet (f.eks forstyrrelser fra elektronisk udstyr) i nærheden af din placering. Fjerne disse forstyrrelser, og gentag ovennævnte fremgangsmåder.



Denne vejledning forklarer de grundlæggende instruktioner for, hvordan enheden betjenes. Medmindre andet er anført, er alle beskrevne handlinger baseret på brug af fjernbetjeningen.

Generel betjening

Standby / Tænd

Når du først slutter enheden til stikkontakten, vil den være i **Standby**.

- Når enheden er på standby, holder **POWER** på subwooferen op med at lyse. Tryk på knappen \odot på enheden eller på fjernbetjeningen, for at tænde for enheden. Skærmen viser **"WELCOME"** på skærmen, og den sidst brugte funktion vises i et kort øjeblik. Lydniveauet stilles altid på 15, hver gang enheden tændes.
- Hvis enheden ikke bruges i ca. 10 sekunder, der står "--" på skærmen. Tryk på en vilkårlig knap (undtagen \odot eller **MUTE**) for at afslutte inaktiv tilstand.
- Tryk igen på knappen \odot på en enhed eller på fjernbetjeningen, for at stille enheden på standby. Der står **"GOODBYE"** på skærmen, hvorefter den slukkes.

Automatisk nedlukningsfunktion

Enheden går automatisk på **Standby** efter 10 minutter, hvis fjernsynet eller den eksterne enhed afbryds, slukkes eller hvis der skrues helt ned for lyden.



- Du kan slukke helt for enheden ved at trække ledningsstikket ud af stikkontakten.
- Hvis du ikke bruger enheden, kan du slukke helt for den, for at spare på strømmen.

Sådan vælges funktionerne

Tryk på **SOURCE** på enheden for at skifte imellem tilstandene **AUX 1**, **AUX 2**, **BT** (Bluetooth®), **OPTICAL**, **COAXIAL**, **HDMI 1**, **HDMI 2** og **ARC**.





Eller,

- Tryk på **AUX** på fjernbetjeningen gentagne gange, for at vælge mellem funktionerne **AUX 1** og **AUX 2**.
- Tryk på **DIGITAL** på fjernbetjeningen gentagne gange, for at vælge mellem funktionerne **OPTICAL** og **COAXIAL**.
- Tryk på **HDMI** på fjernbetjeningen gentagne gange, for at vælge mellem funktionerne **HDMI 1**, **HDMI 2** og **ARC**.
- Tryk på BT **PAIR** på fjernbetjeningen, for at vælge funktionen **BT** (Bluetooth®).

Indstil højtalerniveauet og effekterne

Indstilling af lydstyrken

- Brug **VOL + / -** på fjernbetjeningen til at justere lydstyrken.
- Hvis du ønsker at slå lyden fra, skal du trykke på  på fjernbetjeningen. Statusindikatoren begynder at blinke hurtigt. Tryk igen på , eller tryk **VOL + / -** på fjernbetjeningen at slå lyden til igen.

Indstilling af lydstyrken på subwooferen

Tryk **SUB +/-** gentagne gange for at justere bas-lydstyrken fra **SUB MIN** (-10) til **SUB MAX** (10).

Indstilling af lydstyrken på diskanten

Tryk **TREB +/-** gentagne gange for at justere diskant lydstyrken fra **TREB MIN** (-12) til **TREB MAX** (12), hvert tryk skruer niveauet op eller ned med 2 niveauer.

DTS TruSurround

Tryk på **DTS TSHD**, for at vælge mellem **DTS TSHD**, **DTS WOW** or **DTS OFF**.

DTS TruVolume

Tryk på **DTS TVOL**, for at skifte mellem **TVOL ON** eller **TVOL OFF**.



Denne funktion er designet til at udjævne lydstyrken, for at give en ensartet lydoplevelse på alle kilderne. Når reklamerne vises under et tv-program, bliver lydstyrken ofte højere end tv-programmet. Denne funktion udjævner lydstyrken mellem tv-programmet og reklamerne. Når TVOL (TruVolume) slås til, kan den justere lydstyrken, når du ser fjernsyn eller film, hvilket kan medføre, at lydstyrken falder fra tid til anden. Hvis dette sker, anbefaler vi at du slår funktionen fra.

AUX / Coaxial / Optical / HDMI Link funktion

Der er **COAXIAL / OPTICAL / AUX 1 (L/R) / AUX 2** og **HDMI** stik på bagsiden af enheden. Disse to stik kan bruges til at tilslutte analoge lydssignaler fra andre kilder.

1. Sørg for at alt er forbundet ordentligt, inden du slutter enheden til stikkontakten.
2. **TÆND** for enheden, tryk på **SOURCE** knappen på enheden gentagne gange for at vælge **AUX 1**, **AUX 2**, **BT** (Bluetooth®), **OPTICAL**, **COAXIAL**, **HDMI 1**, **HDMI 2** og **ARC**.
3. Hvorefter du kan betjene afspilningen direkte på enheden.



Eller,

- Tryk på **AUX** på fjernbetjeningen gentagne gange, for at vælge mellem funktionerne **AUX 1** og **AUX 2**.
- Tryk på **DIGITAL** på fjernbetjeningen gentagne gange, for at vælge mellem funktionerne **OPTICAL** og **COAXIAL**.
- Tryk på **HDMI** på fjernbetjeningen gentagne gange, for at vælge mellem funktionerne **HDMI 1**, **HDMI 2** og **ARC**.
- Tryk på  **PAIR** på fjernbetjeningen, for at vælge funktionen **BT** (Bluetooth®).

Betjening af Bluetooth®

Sammenkobling af enheden med en Bluetooth® enhed for at lytte til musik:

Første forbindelsesoprettelse

1. **TÆND** for enheden, tryk på **SOURCE** knappen på enheden, eller  **PAIR** knappen tryk gentagne gange på fjernbetjeningen for at vælge Bluetooth® mode. Der står **"BT"** på skærmen, og **PAIRING** blinker på skærmen.
2. Aktivering af din Bluetooth® enhed og valg af søgefunktionen. Der vil stå **"TH-WL709X"** på listen over Bluetooth® enheder.
3. Vælg **"TH-WL709X"** og indtast **"0000"** som er adgangskoden. Efter parring, der står **"PAIRED"** på skærmen.

DK

Parring af en ny enhed efter første gangs parring

1. I Bluetooth®-tilstand, hold knappen **SOURCE** på enheden eller knappen  **PAIR** på fjernbetjeningen nede, for at slette alle forbindelsesindstillingerne. Enheden går i forbindelsesfunktionen, og **PAIRING** blinker på skærmen.
2. Følg trin 2 – 3 for at oprette en forbindelse til din Bluetooth®-lætteen.

Bluetooth-enheden findes allerede i forbindelseshukommelsen

1. Når enheden er i Bluetooth®-funktionen, der står **"BT"** på skærmen, og derefter **"BT READY"**.
2. Enheden opretter automatisk forbindelse til Bluetooth®-enheder. Efter parring, der står **"PAIRED"** på skærmen.



For at afbryde Bluetooth® funktionen skal du skifte til en anden funktion på enheden, eller du kan deaktivere funktionen fra din Bluetooth® enhed. Kan du også trykke og hold knappen **SOURCE** på enheden eller knappen  **PAIR** på fjernbetjeningen nede, for at slette alle forbindelsesindstillingerne. **"PAIRING"** blinker på skærmen, og enheden er nu klar til at oprette forbindelsen. Følg trin 2 – 3 (**Første forbindelsesoprettelse**) for at oprette en forbindelse til din Bluetooth®-lætteen.



- Virkningsafstanden mellem denne enhed og en Bluetooth®-enhed er ca. 6 meter.
- Inden du tilslutter en Bluetooth®-enhed til enheden, skal du sørge for at kender enhedens kapaciteter.
- Det garanteres ikke, at denne enhed er kompatibel med alle Bluetooth®-enheder.
- Virkeafstanden mellem enhederne kan muligvis reduceres, hvis der findes større genstande mellem dem.
- Hold denne afspiller væk fra andre elektroniske enheder, som kan skabe forstyrrelser.
- Afspilleren afbrydes også, hvis enheden flyttes uden for virkeafstandens rækkevidde.

NFC-styring (Near Field Communication)

Pardan din NFC-aktiveret mobilenhed med denne enhed med et enkelt tryk.

1. Aktiver NFC på din mobilenhed.
2. Tryk mobilenheden til på  ikonet på enheden. Din enhed skifter automatisk til Bluetooth®-tilstanden. Der står **"BT"** på skærmen. Enheden går i forbindelsesfunktionen, og **"PAIRING"** blinker på skærmen.
3. Brug afspilningsfunktionerne på din mobilenhed.
4. Forbindelsen afbrydes ved at trykke på mobilenhedens på  ikon på enheden, eller afbryd Bluetooth® på din mobilenhed.



- NFC-funktionen virker kun med mobilenheder, der understøtter NFC-teknologien.
- Du skal muligvis tage din mobilenhed ud af etuiet, før forbindelsen kan oprettes via NFC.

Vedligeholdelse



Inden rengøring skal el-ledningen fjernes fra stikkontakten.

- Rengør enheden ved at tørre kabinettet af med en let fugtet og fnugfri klud.
- Brug ikke nogen form for rengøringsmidler der indeholder alkohol, salmiakspiritus eller slibende midler.
- Sprøjt ikke med en aerosol på eller i nærheden af enheden.

DK

Gode råd

Hvis der opstår et problem, er der ofte kun en mindre årsag til det. Nedenstående oversigt indeholder forskellige gode råd. Hvis du har brug for mere hjælp, bedes du venligst klikke på linket til supportcenteret:



Norway: www.elkjop.no/service

Sweden: www.elgiganten.se/service

Denmark: www.elgiganten.dk/service

Finland: www.gigantti.fi/huolto

Menu	Beskrivelse
Ingen strøm.	<ul style="list-style-type: none">• Kontroller, at el-ledningen er forbundet.• Sørg for at du stiller enheden på Tændt.
Fjernbetjeningen fungerer ikke.	<ul style="list-style-type: none">• Brug fjernbetjeningen nær enheden.• Ret fjernbetjeningen mod fjernbetjeningssensoren på enheden.• Udskift fjernbetjeningens batteri med et nyt.• Fjern eventuelle forhindringer mellem fjernbetjeningen og enheden.
Der høres en kraftig brummen eller støj.	<ul style="list-style-type: none">• Han- og hunstikkene er urene. Aftør dem med en klud, der er let fugtet med alkohol.
Jeg kan ikke bruge fjernsynsbetjeningen til at tænd/slukke og indstille lydstyrke på min soundbar.	<ul style="list-style-type: none">• Sørg for, at dit TV er kompatibel med HDMI-CEC and ARC. Brug et HDMI-kabel til at forbinde enheden til dit TV. Se “Metode 2: HDMI-Hub-forbindelse” for detaljer

Menu	Beskrivelse
Ingen lyd i subwooferen.	<p>Prøv venligst enten en af løsningerne herunder:</p> <ul style="list-style-type: none"> • Sørg for, at lyden på enheden ikke er slået fra. Tryk på  eller brug VOL +/- knapperne til at indstille lydstyrken. • Tryk på  på fjernbetjeningen for at stille enheden på standby. Tryk derefter på knappen igen for at tænde for højttaleren. • Træk stikket til både højttaleren og subwooferen ud af stikkontakten, og slut dem herefter til igen. Tænd for højttaleren. • Sørg for at lydindstillingen på indgangskilden (f.eks. et TV, spillekonsol, dvd-afspiller, osv.) står på PCM eller Dolby AC-3, hvis du bruger en digital forbindelse (f.eks. HDMI, OPTICAL eller COAXIAL). • Subwooferen er uden for rækkevidde. Flyt venligst subwooferen tættere på din soundbar. Sørg for, at subwooferen er inden for 5 m af din soundbar (jo tættere på, jo bedre). • Forbindelsen mellem højttaleren og subwooferen er muligvis blevet afbrudt. Opret forbindelsen mellem enhederne igen, ved at følge trinene i afsnittet "Sådan oprettes den trådløse forbindelse mellem subwooferen og højttaleren". • Enheden kan muligvis ikke afkode alle digitale lydformater fra indgangskilden. I dette tilfælde afgiver enheden ikke nogen lyd. Dette er IKKE en fejl.
Enheden reagerer ikke når der trykkes på knapperne.	<ul style="list-style-type: none"> • Enheden kan gå i stå under brug. Nulstil enheden ved at slukke og tænde for den ved stikkontakten.
Intermitterende lyd fra subwooferen.	<ul style="list-style-type: none"> • Du er på subwooferens operationelle grænse. Flyt subwooferen tættere på din soundbar (jo tættere på, jo bedre) eller fjern evt. forhindringer fra mellem din soundbar og subwooferen.
Jeg kan ikke finde " TH-WL709X " på min <i>Bluetooth</i> [®] enhed	<ul style="list-style-type: none"> • Sørg for, at <i>Bluetooth</i>[®] funktionen er aktiveret på din <i>Bluetooth</i>[®] enhed. • Sørg for, at du har sammenkoblet din enhed med <i>Bluetooth</i>[®] enheden.
Nogle NFC-aktiverede mobilenheder er ikke i stand til at danne par med denne enhed.	<ul style="list-style-type: none"> • Download og installer NFC reader apps på din NFC-aktiverede mobilenhed. Se venligst i brugsvejledningen til din mobilenhed for yderligere oplysninger. • Pardon din NFC-aktiverede mobilenhed via <i>Bluetooth</i>[®], og tryk herefter på ikonet . • Pardon din mobilenhed med enheden via <i>Bluetooth</i>[®].



Hvis du oplever unormal drift, bedes du trække stikket ud af stikkontakten og slutte det til igen.

Produktkort og Specifikationer

Model		TH-WL709H (Charcoal) / TH-WL709S (Aluminum)
Højttaler		
Strømadapter (Brug kun strømadapterne på listen nedenfor)		
Strømadapter producent		Ten Pao Industrial Co., Ltd.
Strømadaptermodel		S065BQ2400270
Indgang		AC 100 - 240 V~ 50/60 Hz, 1800 mA
Udgang		DC 24 V \equiv 2,7 A \ominus \oplus
Hovedenheden		
Indgang		DC 24 V \equiv 2,7 A \ominus \oplus
Bluetooth®	Bluetooth® Version	Bluetooth® 3.0
	Maksimal transmitteret effekt	10 dBm
	Frekvensbånd	2402 MHz ~ 2480 MHz
Oplysninger om Ecodesign (Højttaler)		
Oplysninger om Strømforgbrug	Strømforgbrug når på standby	< 0,5 W
	Strømforgbrug, når netværk er på standby	< 2,0 W
Tidsintervallet i strømstyringsfunktionen bestemmer, hvornår enheden automatisk går på standby		Skift til standby inden for 10 minutter uden brug
Strømforgbruget på netværksstandby, hvis alle trådløse netværksporte er aktiveret		N/A
Sådan aktiveres en trådløs netværksport:		
<ul style="list-style-type: none"> • Tilslut enheden • Skift til trådløs tilstand (f.eks Bluetooth, wifi, osv.) 		
Sådan deaktiveres en trådløs netværksport:		
<ul style="list-style-type: none"> • Tryk på knappen ψ 		
Nettovægt		2,1 kg
Mål		985 mm (B) x 54 mm (H) x 74 mm (D)

DK

Subwoofer		
Strømforsyning		AC100-240 V ~ 50 Hz
Strømforbrug		65 W
Oplysninger om Ecodesign (Subwoofer)		
Oplysninger om Strømforbrug	Strømforbrug når på standby	N/A
	Strømforbrug, når netværk er på standby	< 2,0 W
Tidsintervallet i strømstyringsfunktionen bestemmer, hvornår enheden automatisk går på standby		N/A
Strømforbruget på netværksstandby, hvis alle trådløse netværksporte er aktiveret		N/A
Sådan aktiveres en trådløs netværksport: <ul style="list-style-type: none"> • Tilslut enheden • Skift til trådløs tilstand (f.eks Bluetooth, wifi, osv.) Sådan deaktiveres en trådløs netværksport: <ul style="list-style-type: none"> • Tryk på knappen ψ 		
2,4 GHz Trådløs Forbindelse	Maksimal transmitteret effekt	8 dBm
	Frekvensbånd	2400 MHz ~ 2483 MHz
Nettovægt		6 kg
Mål		250 mm (B) x 327 mm (H) x 265 mm (D)

Egenskaber og specifikationer kan ændres uden varsel.

HVIS KONTAKT MED KUNDESERVICE ER PÅKRÆVET
HAVE MODELNR. KLAR FØR DIN HENVENDELSE
KUNDESERVICE - 70 27 87 37
KONTAKT KUNDESERVICE VEDR. OPLYSNINGER OM GENBRUG.
KUNDESERVICE - 70 27 87 37

Kære kunde,

Dette apparat er i overensstemmelse med gyldige europæiske direktiver og el-sikkerhed.

Her er producentens repræsentanter i Europa:

DSG Retail Ltd. (co. no. 504877)

1 Portal Way, London, W3 6RS, UK

DK



Symbolet på produktet eller dets emballage angiver, at dette produkt ikke må bortskaffes sammen med andet husholdningsaffald. Det er i stedet dit ansvar at bortskaffe dette affald ved at aflevere det til et designeret modtagersted for genbrug af elektrisk og elektronisk udstyr. Sortering og genbrug af dit affald når du bortskaffer det vil hjælpe med at præservere naturressourcer og sikre, at det genbruges på en måde, som beskytter menneskelig sundhed og miljøet.

For mere information om, hvor du kan aflevere dit affald til genbrug, bør du kontakte de lokale myndigheder eller der, hvor du købte produktet.



Bemærkninger vedr. bortskaffelse af batterier

De batterier, der anvendes til dette produkt, indeholder kemikalier, som er skadelige for miljøet. For at beskytte miljøet, skal brugte batterier kasseres i henhold til lokale love og regler. Smid aldrig batterier ud med det normale husholdningsaffald.

Kontakt de lokale myndigheder eller forhandleren for at få yderligere information.

Fremstillet under licens fra Dolby Laboratories. Dolby, Dolby Audio, og det dobbelte D-symbol er varemærker tilhørende Dolby Laboratories.

Betegnelserne HDMI og HDMI High-Definition Multimedia Interface, samt HDMI-logoet er varemærker eller registreret varemærker tilhørende HDMI Licensing LLC i USA og andre lande.

Bluetooth® mærket og logoerne er registrerede varemærker tilhørende Bluetooth SIG, Inc., og enhver brug af disse mærker af DSG Retail Limited er under licens. Andre varemærker og navne tilhører deres respektive ejere.

Du kan finde DTS-patenterne her, <http://patents.dts.com>. Fremstillet med licens fra DTS Licensing Limited. DTS, symbolet, og DTS og symbolet sammen er registrerede varemærker, og DTS TruSurround og DTS TruVolume er varemærker tilhørende DTS, Inc. © DTS, Inc. Alle rettigheder forbeholdt.

Alle varemærker tilhører deres respektive ejere og alle rettigheder anerkendes.

Produktet er distribueret og garanteret udelukkende af DSG Rental Ltd.

"JVC" er et varemærke tilhørende JVC KENWOOD Corporation,
der anvendes under licens af DSG Retail Ltd.

